



form100

Misuratore Fiscale

MANUALE UTENTE



Codice 595917it

PUBBLICAZIONE EMESSA DA:

Olivetti S.p.A.

Gruppo Telecom Italia

Via Jervis, 77 - 10015 Ivrea (ITALY)

www.olivetti.com

Copyright © 2018, Olivetti

Tutti i diritti riservati

I requisiti qualitativi di questo prodotto sono attestati dall'apposizione della marcatura sul prodotto



Questa guida rapida descrive il misuratore fiscale.

Il manuale di istruzioni per l'uso del misuratore fiscale è disponibile in versione elettronica sul sito Olivetti all'indirizzo <http://www.olivetti.com> > *Negozi*

Si richiama l'attenzione sulle seguenti azioni che possono compromettere la conformità sopra attestata oltre, naturalmente, le caratteristiche del prodotto:

- errata alimentazione elettrica
- errata installazione o uso errato o improprio o comunque difforme dalle avvertenze riportate sul manuale del prodotto
- sostituzione di componenti o accessori originali con altri di tipo non approvato dal costruttore, o effettuata da personale non autorizzato.

Sicurezza dell'utente

Collegare la macchina ad una presa di corrente che sia posta nelle vicinanze e sia facilmente accessibile.

Accedere alla zona del gruppo di stampa ai soli fini della sostituzione accessori.

Non usare la macchina sopra o vicino a fonti di calore (p.e. radiatori) o molto vicino all'acqua (p.e. piscine o docce).

Per scollegare effettivamente l'apparecchio, occorre disinserire la spina del cavo di alimentazione dalla presa di corrente.

Per pulire la macchina scollegata dalla presa di corrente, usare un panno umido e non usare liquidi corrosivi.

1. Introduzione	1
Precauzioni di sicurezza e norme generali per l'utilizzo	2
2. Installazione e fiscalizzazione	1
Contenuto dell'imballo	1
Installazione	1
Fiscalizzazione	1
Libretto di dotazione	1
Verifica Periodica	2
Preavviso di scadenza verifica	2
3. Conoscere il misuratore fiscale.....	1
Componenti principali	1
Tastiera	2
Descrizione della funzionalità dei tasti	2
Funzionalità del Tasto Shift	4
Funzioni F1 - F2	4
Compilazione di campi alfanumerici.....	4
Display	5
Display Operatore.....	5
Display Cliente	6
Gruppo di stampa	6
Dispositivi collegabili.....	6
Alimentazione elettrica.....	7
Collegamento dell'alimentatore di rete	7
Accensione e spegnimento	7
Segnalazioni livello batteria su display operatore.....	8
4. Inserimento rotolo carta.....	1
Inserimento rotolo carta	1
5. Batteria opzionale.....	1
Inserimento batteria	1
Informazioni sulla batteria	2
6. Funzionalità' del misuratore fiscale.....	1
Le principali caratteristiche e le funzioni operative	1
Assetti operativi	4

7. Transazioni di vendita.....	1
Scontrino di vendita con “Eco-contributo RAEE”	1
Vendita su reparto con pagamento in contanti.....	2
Vendita su PLU con pagamento in contanti.....	3
Vendita con altre forme di pagamento.....	4
Pagamento del corrispettivo non riscosso	5
Conversione valute.....	5
Vendita con pagamento in valuta.....	5
Resto	6
Correzioni.....	6
Vendita con sconto	7
Vendita con maggiorazione.....	8
Reso merce.....	8
Reso merce con emissione di un documento di “Nota di credito”.....	9
Bonifico	11
Vendita con scontrino documentale (inserimento codice fiscale).....	11
Unione scontrini.....	12
Recupero credito.....	12
Versamenti.....	12
Prelievi	12
Duplicato scontrino	13
Visualizzazione del totale precedente.....	13
Visualizzazione del totale tot in cassa	13
Utilizzo del lettore di codici a barre.....	14
Lettura manuale del codice	14
8. Stampa delle fatture.....	1
Stampa fattura.....	1
Caratteristiche della fattura.....	2
Fattura emessa tramite stampante integrata	2
Fattura di vendita: operazioni consentite.....	2
Fattura di vendita: operazioni non consentite	3
Programmazione e stampa fattura	3
Programmazione dell’ intestazione - SET 302.....	3
Programmazione dell’intestazione della fattura - SET 338.....	3
Programmazione serie e numero iniziale fatture - SET 339.....	3
Impostazione e stampa della fattura	4
Impostazione e stampa della nota di credito	5
Formato fatture	6
Fatture di vendita (esemplare stampato in duplice copia)	6
Esempio di fattura	7
Rapporto di chiusura fiscale.....	8
Lettura della memoria progr. corrispettivi	8
Lettura della memoria progr. corrispettivi	9
Lettura della memoria fiscale	9

9. Procedure per la programmazione	1
Messaggi di errore	1
I set della lista di programmazione.....	2
SET 130 - Abilitazione aggiornamento data per la verifica periodica.....	4
SET 131 - Impostazione giorni preavviso scadenza verifica	4
SET 150 - Visualizzazione ammontare di cassa	4
SET 151 - Impostazione data e ora di macchina	4
SET 155 - Attivazione obbligo impostazione intestatario fattura.....	4
SET 156 - Abilitazione salvataggio e ripristino dei dati sulla memoria interna.....	5
SET 157 - Abilitazione salvataggio rapporti.....	5
SET 179 - Ristampa tutte le intestazioni utilizzate in macchina(solo ambulanti)	6
SET 200 - Stampa elenco opzioni serie 200	6
SET 201 - Impostazione icone merceologiche	6
SET 203 - Impostazione icone bollini	6
SET 206 - Impostazione icone festività	7
Programmazione della tastiera.....	9
SET 250 - Stampa funzioni dei tasti programmate mediante i SET 251/252	9
SET 251 - Programmazione diretta della tastiera.....	9
SET 252 - Programmazione indiretta della tastiera	9
Tabella codici funzione.....	10
SET 296 - Stampa loghi presenti in macchina	12
SET 297 - Stampa elenco combinazioni icone-frasi merceologiche	12
SET 298 - Stampa elenco frasi merceologiche	12
SET 299 - Stampa elenco icone merceologiche.....	12
SET 300 - Stampa elenco opzioni serie 300	13
SET 301 - Impostazione codice di macchina.....	13
SET 302 - Impostazioni linee intestazione.....	13
SET 303 - Impostazioni frasi di cortesia	14
SET 304 - Impostazione parametri forme di pagamento	14
Programmazione dei buoni pasto (ticket)	16
Programmazione delle valute	16
SET 306 - Abilitazione obbligo esecuzione rapporto fiscale.....	16
SET 307 - Impostazione tabella sconti.....	17
SET 308 - Impostazione aliquote	17
SET 309 - Impostazione parametri maggiorazione percentuale	18
SET 310 - Impostazione descrittore bonifico	18
SET 311 - Impostazione valore HALO su resto	19
SET 314 - Stampa configurazione di macchina.....	19
SET 315 - Gestione rapporti automatici assetto X.....	20
SET 316 - Gestione rapporti automatici assetto Z.....	20
SET 318 - Abilitazione obbligo calcolo del resto	21
SET 320 - Selezione tipo messaggio frasi di cortesia.....	21
SET 321 - Abilitazione prezzo zero.....	21
SET 322 - Selezione font di macchina.....	22
SET 325 - Abilitazione codice farmacia	22
SET 326 - Abilitazione codice bilancia	22

SET 328 - Selezione modalità di aggiornamento rapporti.....	22
SET 329 - Abilitazione vendita articolo singolo	23
SET 331 - Abilitazione controllo partita IVA/codice fiscale	23
SET 332 - Generazione QR Code	24
SET 338 - Impostazione linee intestazione per fattura semplificata	24
Ampliamento righe di intestazione per scontrini/fatture	24
SET 339 - Impostazione parametri fattura semplificata.....	25
SET 340 - Impostazione descrittori messaggio R.A.E.E. generico	25
SET 341 - Impostazione descrittori messaggio R.A.E.E. per valore	25
SET 345 - Salvataggio dati data base e presetting.....	26
SET 346 - Ripristino dati data base e presetting	28
SET 347 - Ripristino dati PLU BCR.....	29
SET 348 - Salvataggio dati data base, presetting e formattazione	30
SET 349 - Ripristino dati data base, presetting e formattazione.....	31
SET 350 - Backup dati utente	32
SET 351 - Restore dati utente	32
SET 352 - Selezione tipo ADD MODE	33
SET 354 - Abilitazione nota di credito.....	34
SET 356 - Abilitazione segnalazione acustica su Dispositivi	34
SET 358 - Abilitazione memorizzazione rapporti su DGFE	34
SET 359 - Abilitazione stampa BCR.....	34
SET 360 - Abilitazione gestione password	35
SET 361 - Impostazione password SUPERVISORE.....	35
SET 362 - Abilitazione/modifica codice di accesso "Cassiere"	35
SET 363 - Selezione numero sc. fiscali su DGFE da stampare.....	36
SET 364 - Selezione tipo e valore soglia di fine DGFE.....	36
SET 365 - Memorizzazione scontrini non fiscali su DGFE	36
SET 367 - Abilitazione stampa articoli venduti.....	37
SET 368 - Abilitazione visualizzazione totale di cassa.....	37
SET 400 - Stampa elenco opzioni serie 400.....	37
SET 401 - Impostazione informazioni singoli reparti	38
SET 451 - Stampa informazioni di tutti i DGFE utilizzati dalla macchina	40
SET 452 - Stampa uno scontrino selezionato mediante numero	40
SET 453 - Stampa degli scontrini di una data	40
SET 454 - Stampa degli scontrini compresi tra due numeri	41
SET 455 - Stampa degli scontrini compresi tra due date	42
SET 458 - Stampa completa del DGFE	42
SET 460 - Stampa delle informazioni del DGFE corrente.....	42
SET 461 - Gestione della disponibilità spazio su DGFE.....	42
SET 500 - Stampa della programmazione delle plu ad accesso diretto	42
SET 501 - Programmazione delle PLU	43

SET 800 - Stampa informazione PLU BCR letto come codice	44
SET 802 - Inserimento di un nuovo PLU BCR.....	45
SET 804 - Modifica di un PLU BCR.....	46
Programmazione delle interfacce seriali	47
SET 900 - Stampa elenco opzioni serie 900.....	47
SET 901 - Impostazione informazioni della seriale	47
SET 902 - SELEZIONE DISPOSITIVO	48
SET 903 - Carica default della seriale	49
SET 906 - Abilitazione connessione USB.....	49
SET 920 - Parametri abilitazione ETHernet.....	49
SET 921 - Impostazioni canale 1 ETH	50
SET 922 - Impostazioni canale 2 WLAN	50
SET 923 - Impostazioni PPP	50
SET 924 - Impostazioni WIFI	50
SET 925 - Impostazioni ADSL	50
SET 926 - Impostazioni FTP	50
SET 927 - Impostazioni SNMP	50
SET 928 - Impostazioni HSDPA	50
SET 929 - Impostazioni VPN	50
SET 930 - Impostazioni avanzate ETH	50
SET 931 - Selezione modalita' aggiornamento FW.....	51
SET 932 - Selezione modalita' aggiornamento DB.....	51
SET 933 - Test di rete	51
SET 963 - VIS.D.OP - COLL	52
SET 975 OLI-WEB CLOUD.....	52

A. Messaggi promozionali	1
Classificazione generale delle icone - categorie merceologiche	1
Alimentari.....	1
Abbigliamento	2
Ristorazione	4
Edilizia - Colorifici.....	5
Oggetti preziosi	5
Elettronica	6
Cartolerie - Giocattoli	7
Cosmetica.....	7
Animali	8
Giardinaggio.....	8
Auto - Moto - Cicli.....	8
Foto - Ottica.....	8
Minuterie metalliche	9
Legnami - Mobili	9
Vetro - Ceramiche	9
Festività e Ricorrenze.....	10
Elenco frasi promozionali	11
B. Messaggi di errore	1
Messaggi stampati	1
Messaggi sul rapporto “Z10”.....	1
Messaggi sui rapporti di lettura del DGFE e nei trend della memoria fiscale.....	1
Errori rimovibili attraverso intervento operatore.....	2
Errori relativi al DGFE rimovibili attraverso intervento operatore.....	4
C. Risoluzione anomalie	1
D. Caratteristiche tecniche	1
Caratteristiche del prodotto.....	1
Carrozzeria.....	1
Caratteristiche elettriche	1
Caratteristiche ambientali.....	1
Dimensioni e peso	2
Capacità della batteria opzionale	2

1. Introduzione

Il misuratore fiscale descritto in questo manuale consente la registrazione, ai fini fiscali, dei dati relativi alla vendita di merci o servizi e rappresenta uno strumento indispensabile per la gestione del punto di vendita.

Le principali caratteristiche e prestazioni del prodotto sono:

- Modulo di stampa per l'emissione di scontrini di 57,5 mm di ampiezza.
- Giornale elettronico **DGFE** per la registrazione dei dati del giornale di fondo (Elettronico su microSD).
- Possibilità di integrare lo scontrino fiscale con il codice fiscale del cliente, la quantità e la descrizione dei beni o dei servizi venduti ed essere perciò utilizzato con valore di ricevuta fiscale.
- Possibilità di stampare sullo scontrino fiscale disegni di grafica merceologica con relativi testi personalizzati di commento e messaggi portafortuna.
- Una interfaccia seriale e due interfacce USB per il collegamento a dispositivi esterni quali lettore di codici a barre, personal computer, dei dispositivi per l'acquisizione/esportazione di dati gestionali. Un'ulteriore interfaccia consente il collegamento di un cassetto portavalori.

Precauzioni di sicurezza e norme generali per l'utilizzo

NOTA

Prima di procedere con l'utilizzo del prodotto, leggere attentamente questa sezione.

- Assicurarsi che le caratteristiche elettriche dell'alimentatore del misuratore fiscale (230 Vca, 50 Hz) corrispondano a quelle della rete di alimentazione.
- Collegare l'alimentatore del misuratore fiscale ad un impianto elettrico a norma.
- Non esporre la stampante alla luce diretta del sole, vicino all'acqua, a fonti di calore, né in luoghi umidi o molto polverosi.
- In caso di fumo, odore o rumori insoliti provenienti dal misuratore, scollegare il prodotto dalla rete elettrica e contattare l'assistenza tecnica.
- Non tirare la carta dalla bocchetta d'uscita quando la copertura del misuratore fiscale è chiusa.
- Non effettuare interventi sul misuratore fiscale ed eccezione delle procedure indicate per la risoluzione dei problemi.
- Non tentare di smontare o modificare il prodotto.
- Non inserire corpi estranei nel misuratore fiscale.
- Se il misuratore fiscale dovesse rimanere incustodito per lunghi periodi, scollegarlo dalla presa della rete elettrica.
- Per togliere l'alimentazione elettrica all'apparecchiatura è necessario scollegarla dalla rete elettrica; utilizzare una presa elettrica facilmente accessibile e posta nelle vicinanze dell'apparecchiatura.

2. Installazione e fiscalizzazione

Contenuto dell'imballo

Il misuratore fiscale è fornito in un unico imballo contenente i seguenti componenti:

- Misuratore fiscale
- Alimentatore
- Istruzioni per l'uso
- Libretto di dotazione fiscale
- Un rotolo carta termica di prima dotazione
- Il cavo di rete
- Il cavetto prolunga USB per connettere più agevolmente dispositivi USB esterni.

Installazione

L'installazione del misuratore e le prove di funzionamento preliminari sono effettuate dal tecnico incaricato.

Fiscalizzazione

L'abilitazione definitiva all'uso del registratore come apparecchio misuratore fiscale, è effettuata da un tecnico autorizzato attraverso l'esecuzione della procedura di attivazione della memoria fiscale (fiscalizzazione).

Libretto di dotazione

Al misuratore fiscale è abbinato il "LIBRETTO DI DOTAZIONE" stampato in conformità alle relative disposizioni di legge e che deve essere conservato con cura essendo per legge parte integrante dell'apparecchio.

I dati che devono essere registrati sul "LIBRETTO DI DOTAZIONE" da parte del tecnico e da parte dell'utente sono:

- dati di installazione
- successivi dati di manutenzione

AVVERTENZA

Lo smarrimento, il furto o la distruzione del libretto dovrà essere denunciata presso una caserma dell'Arma dei Carabinieri o della Polizia. Copia della denuncia dovrà essere consegnata al Concessionario di competenza che provvederà a richiedere un nuovo libretto di dotazione per il cliente. La copia della denuncia dovrà, inoltre, essere conservata nel nuovo libretto di dotazione.

Verificazione Periodica

L'uso fiscale del misuratore è subordinato alla verificazione periodica annuale che consiste nella certificazione della sua integrità da parte di tecnici autorizzati.

La verificazione periodica viene eseguita su richiesta dell'utente all'atto della messa in servizio del misuratore fiscale e ripetuta annualmente. Gli estremi della richiesta sono annotati dall'utente all'interno dell'apposita sezione del libretto di dotazione.

L'esito della verifica è registrato dal tecnico autorizzato all'interno di una apposita sezione del libretto di dotazione:

- Nel caso di esito positivo sul misuratore fiscale viene applicata una targhetta antistrappo di colore verde che riporta gli estremi identificativi del tecnico e la data di scadenza annuale.
- Nel caso di difformità fiscale sul misuratore fiscale viene applicata una targhetta di colore rosso ed il misuratore deve essere rimosso dal locale di vendita esposto al pubblico.

Preavviso di scadenza verificazione

L'approssimarsi della scadenza della verificazione periodica è segnalata attraverso la stampa automatica di un messaggio sulla base di un periodo di preavviso programmabile dall'utente.

La data di scadenza è registrata per attivazione di uno specifico comando da parte del tecnico di verificazione in concomitanza con l'apposizione dell'etichetta verde di convalida della macchina.

3. Conoscere il misuratore fiscale

Componenti principali

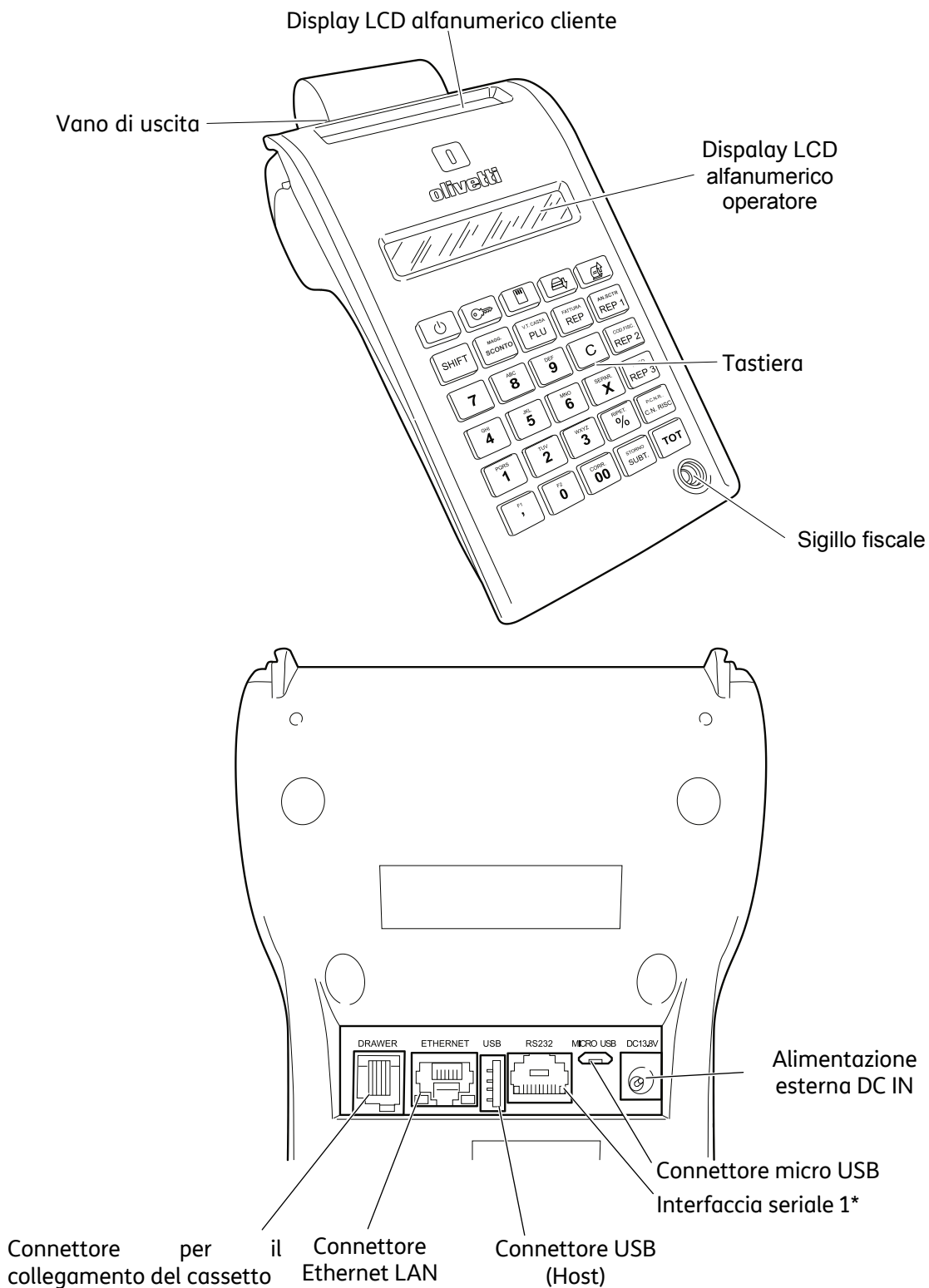





* Interfacce seriali per il collegamento del lettore di codici a barre, del computer



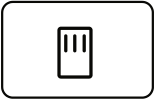



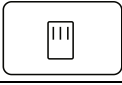
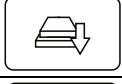











Tastiera

Il registratore telematico permette di personalizzare la tastiera attraverso una funzione in assetto set. La configurazione della tastiera programmata da fabbrica è riportata nella seguente figura.

Descrizione della funzionalità dei tasti

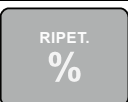
				
SHIFT	MAGG. SCONTO	V.T.CASSA PLU	FATTURA REP	AN.SCTR REP 1
 7	ABC 8	DEF 9	 C	COD.FISC. REP 2
GHI 4	JKL 5	MNO 6	SEPAR. X	RESO REP 3
PQRS 1	TUV 2	WXYZ 3	RIPET. %	P.C.N.R C.N. RISC
F1 ,	F2 0	CORR. 00	STORNO SUBT.	TOT

SIMBOLO	FUNZIONE
	Accensione/spengimento: accende il misuratore fiscale, mantenuto premuto per alcuni secondi lo spegne. (Alla riaccensione il misuratore fiscale si predispongono automaticamente negli assetti REG o COM).
	Selezione assetto operativo: seleziona ciclicamente gli assetti operativi del misuratore fiscale.
	Giornale: consente di accedere al giornale di fondo elettronico.
	Apertura cassetto: apre la cassa a scontrino chiuso. (assetto REG)
	Avanzamento scontrino: consente l'avanzamento del rotolo scontrino.
SHIFT	Shift: permette di attivare la seconda funzione (simbolo indicato nella parte superiore) dei tasti
MAGG. SCONTO	Sconto: calcola lo sconto (differenza tra l'importo totale e l'importo in pagamento al cliente). [SHIFT] Maggiorazione: permette di effettuare maggiorazioni (in percentuale e in valore assoluto).

SIMBOLO	FUNZIONE
	PLU Premuto dopo [SEPAR] e dopo un numero di PLU da 1 a 250, registra la vendita dell'articolo associato al numero di PLU introdotto. [SHIFT] V.T.Cassa (Visualizzazione totale cassa) : Nella modalità di assetto REG premere questo tasto per visualizzare il totale presente in cassa (valore in Euro) giornaliero in cassa. Nella modalità "giornalieri/periodici" il totale in contante, assegni, c.cred, ticket, valute.
	REP : premuto dopo [SEPAR] e dopo un numero di REPARTO non presente in tastiera, registra la vendita dell'articolo associato al numero di reparto introdotto. [SHIFT] Fattura (RF) : usato in operazioni di emissione di Fatture (RF).
	REP1 : registra la vendita dell'articolo associato al numero di reparto 1. [SHIFT] Annula scontrino permette di annullare l'intero scontrino se non già chiuso.
	REP2 : registra la vendita dell'articolo associato al numero di reparto 2. [SHIFT] Cod. fiscale : è utilizzato per introdurre il codice fiscale cliente in uno scontrino.
	REP3 : registra la vendita dell'articolo associato al numero di reparto 3. [SHIFT] Reso : effettua lo scarico del prezzo di uno o più articoli contabilizzati in un'altra transazione.
	C.N. RISC. (Pagamento a Credito Non Riscosso) : esegue un corrispettivo non riscosso sullo scontrino aperto. [SHIFT] P.C.N.R. : "Pagamento Corrispettivo Non riscosso" contabilizza il pagamento del corrispettivo non riscosso
	Subtotale : nel corso di una vendita visualizza il Totale parziale di una vendita e il numero di transazioni effettuate. [SHIFT] Storno : su uno scontrino aperto, per poter eseguire uno storno, premere questo tasto seguito da un reparto o un PLU
 <i>a</i> 	Tasti alfanumerici da 0 a 9 : utilizzati per l'introduzione di importi, codici e descrittori.
	[SHIFT]  : Regola illuminazione display. (in assetto SET)
	Cancel : cancella i dati introdotti erroneamente e permette di uscire dalla condizione di errore. [SHIFT]  : Regola illuminazione display. (in assetto SET)
	X : Funzioni varie (SET) conferma programmazione (REG) tasto moltiplicatore (scontr. chiuso) visualizza l'ora. [SHIFT] SEPAR : Separatore separa le cifre di un importo da quelle di PLU/Reparto non presente in tastiera o da un codice valuta, carta di credito o ticket.
	Percentuale : premuto con tasti [MAGG] [SCONTO] calcola percentuale di maggiorazione o sconto. [SHIFT] Ripet. ripete l'ultima funzione eseguita durante uno scontrino di vendita (REG).
	Virgola introduce la virgola separatore dei decimali durante l'introduzione dei prezzi di vendita.
	Tasto numerico : utilizzato per l'introduzione di 00. [SHIFT] Corregge permette di correggere o annullare l'ultima operazione.
	TOTALE : Premuto nel corso di una transazione di vendita (a scontrino aperto) visualizza il totale di una vendita, chiude lo scontrino, la fattura o la ricevuta aperti e li stampa. Corrisponde ad un pagamento in contanti.

Funzionalità del Tasto Shift

Alcuni tasti hanno soltanto una funzione, altri svolgono due funzioni che vengono attivate come descritto di seguito.



Funzione secondaria

Ottenuta premendo prima **[SHIFT]** **[SHIFT]**.
 La pressione del tasto **[SHIFT]** è segnalata sul display fino alla pressione del tasto funzione.
 Con l'esecuzione della funzione, il tasto **[SHIFT]** ritorna automaticamente nella condizione di tasto non impostato. Se invece si vuole annullare l'impostazione di SHIFT e non eseguire la funzione, premere di nuovo **[SHIFT]**.

Funzioni F1 – F2

Ai tasti contraddistinti dalle funzioni sono state associate come funzioni secondarie:

“,” è assegnato a “F1”

“0” è assegnato a “F2”

In questo modo sarà possibile personalizzare la tastiera del misuratore assegnando a F1, F2, in assetto di programmazione, determinate funzioni non disponibili in tastiera..

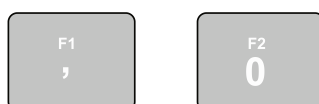

Ai tasti funzione **F1 e F2** sono abbinate le seguenti funzioni:

F1 = riconoscimento codice a barre EAN/UPC

F2 = visualizza prezzo

Compilazione di campi alfanumerici

La compilazione delle righe di intestazione dello scontrino di vendita, dei descrittori per i reparti e PLU effettuata in ambiente di programmazione SET e l’inserimento del Codice Fiscale in assetto di vendita, si realizzano utilizzando i tasti alfanumerici presenti in tastiera.

L'introduzione dei **numeri** avviene tenendo premuto per alcuni secondi il tasto corrispondente al numero che si vuole selezionare, oppure premendo lo stesso tasto il numero di volte necessario per la sua visualizzazione. Nel caso di:

- introduzione codice di accesso
- introduzione della Partita Iva nello scontrino documentale

l’inserimento dei numeri avviene per semplice digitazione del tasto corrispondente al numero che si vuole selezionare

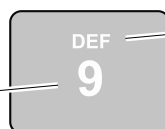

La selezione delle lettere avviene premendo il tasto corrispondente il numero di volte necessario per la loro visualizzazione.

La seguente tabella riporta la corrispondenza tra tasto **7** e i caratteri selezionabili dal tasto stesso.

TASTO	CARATTERI SELEZIONABILI															
7	SPAZIO	@	7	#	\$	%	&	()	*	+	-	/	=	[]	_

Display

Il misuratore fiscale è dotato di due visori uguali, uno per l'operatore ed uno per il cliente, a posizione fissa. I due visori sono entrambi a cristalli liquidi e retrorilluminati.

Display Operatore

Il display lato operatore è suddiviso in 2 aree quella di sinistra ha 16 caratteri su 2 righe disponibili per fornire messaggi relativi alle funzionalità di vendita e per la programmazione, mentre nell'area a destra fornisce l'indicazione del livello di carica della batteria.

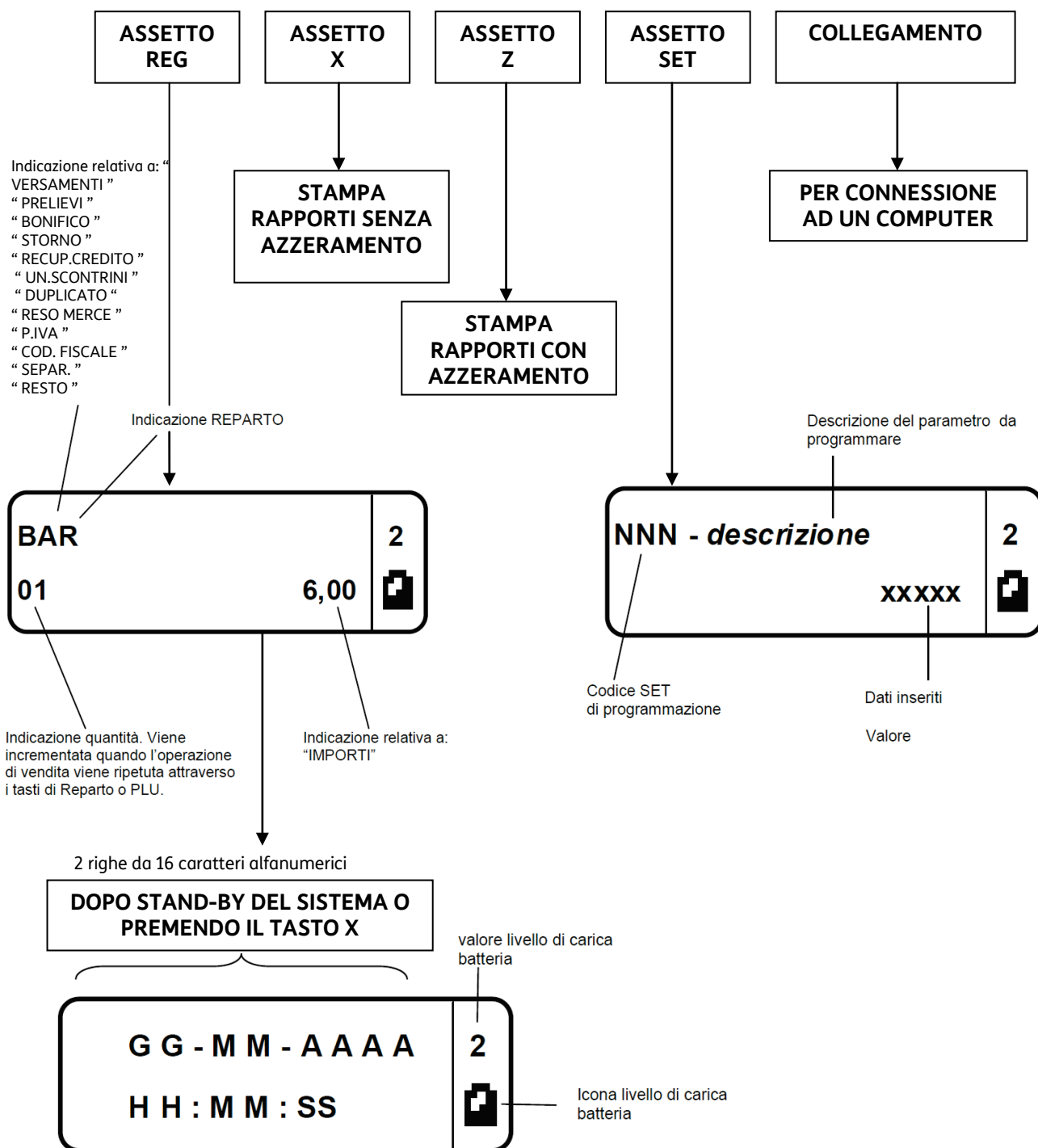

Display Cliente

Il display cliente è un display a cristalli liquidi, retroilluminato, di 16 caratteri alfanumerici disposti su una riga.

Con il registratore di cassa in assetto REG, il display cliente riporta valori numerici ed informazioni relativi alle operazioni di vendita in corso.

Gruppo di stampa

Il gruppo di stampa è composto da una stampante termica a 1 stazione che permette di stampare i dati di vendita sullo scontrino.

Ospita rotoli di carta da 57,5 mm di larghezza e stampa un massimo di 29 caratteri per riga.

Dispositivi collegabili

Il misuratore fiscale permette di collegare all'interfaccia seriale disponibile:

- Personal computer
- Lettore di codici a barre in grado di gestire i seguenti codici: UPC A / UPC-E, EAN 13 / EAN 8, Codice 39, Codice Farmaceutico (lunghezza 9), Codice Bilancia, Codice Datamatrix

NOTA

nel caso di spegnimento e riaccensione del misuratore fiscale durante la lettura del codice a barre, si consiglia di collegare il lettore al proprio alimentatore.

Le seguenti unità alle interfacce USB disponibili :

- Dispositivi per l'acquisizione/elaborazione dati gestionali.

Alimentazione elettrica

Il misuratore fiscale può essere alimentato tramite:

- La rete elettrica mediante un alimentatore esterno di tipo switching adapter.
- La batteria, mediante battery pack al litio integrato.

Collegamento dell'alimentatore di rete

Per collegare l'adattatore di rete:

- inserire il connettore dell'alimentatore di rete nella presa del misuratore fiscale **(A)**
- collegare l'alimentatore alla presa di rete.

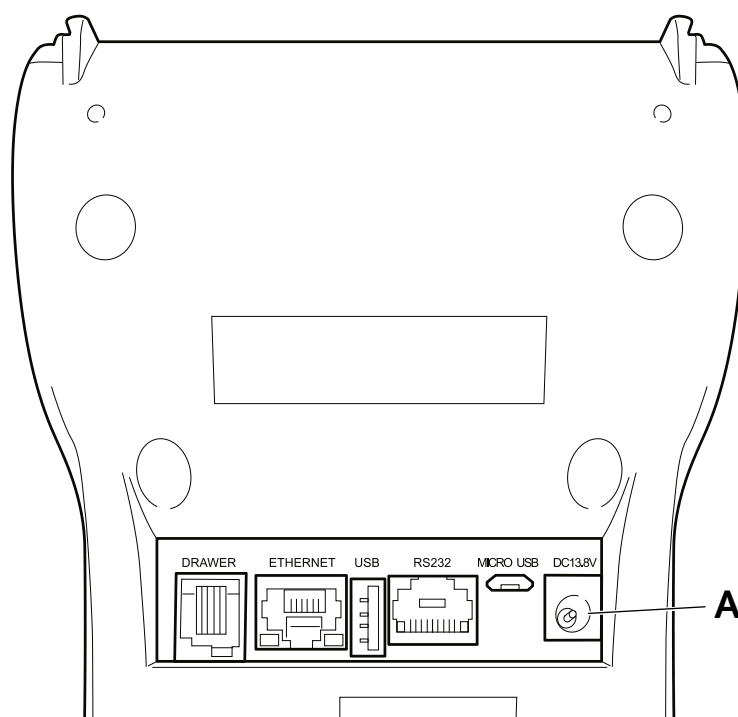

Accensione e spegnimento

Per accendere il misuratore fiscale bisogna collegare la spina di alimentazione alla rete elettrica oppure avere all'interno della macchina una batteria carica e premere il tasto .

Alla pressione del tasto , il misuratore si accende e si illuminano i display visualizzando i messaggi di avvio, dopo alcuni secondi la macchina è operativa.

Quando il misuratore fiscale è acceso, se viene premuto il tasto  per circa 4 secondi, si attiva la fase di spegnimento.

Se durante la fase di spegnimento, il misuratore si trova in uno stato operativo in cui questa operazione non è consentita, viene visualizzato un messaggio di notifica avvisando l'utente che la fase di spegnimento non è consentita.

In questo caso, l'utente deve prima terminare la procedura operativa che ha in corso e poi premere il tasto  (circa 4 secondi) per spegnere.

Segnalazioni livello batteria su display operatore

Il livello di carica della batteria è segnalato sul display operatore attraverso i simboli indicatori posti nel settore a destra del display stesso separato da una linea ed attraverso opportuni messaggi.



Valore "0" - batteria "QUASI SCARICA"

Al raggiungimento di questo livello di batteria sul display operatore del misuratore fiscale viene visualizzato il messaggio che richiede di caricare la batteria:



"INSERIRE CARICA BATTERIA".

• È necessario collegare l'adattatore di rete. All'inserimento dell'adattatore, viene visualizzata l'icona  e l'icona della batteria inizia a crescere proporzionalmente.



Al raggiungimento della carica completa, rimane visualizzata l'icona . Questa icona sul display indica la connessione del misuratore fiscale alla rete elettrica anche se non è presente la batteria al suo interno.



Valore "1" - 25% di carica

È consigliabile collegare l'adattatore di rete per ricaricare la batteria.



Valore "2" - 50 % di carica



Valore "3" - 75 % di carica



Valore "4" - 100 % di carica

NOTA

nel periodo di ricarica della batteria il misuratore fiscale collegato alla rete elettrica è utilizzabile normalmente.

4. Inserimento rotolo carta

Inserimento rotolo carta

La condizione di fine carta è segnalata acusticamente (se si apre lo sportello del vano carta su display operatore comparirà il messaggio FINE CARTA O COPERC. APERTO), mentre la condizione di quasi fine rotolo è segnalata da una striscia rossa sulla carta.

La condizione di fine rotolo interrompe il funzionamento del misuratore fiscale.

- Per sostituire il rotolo carta, aprire il coperchio utilizzando l'apposita linguetta (A).

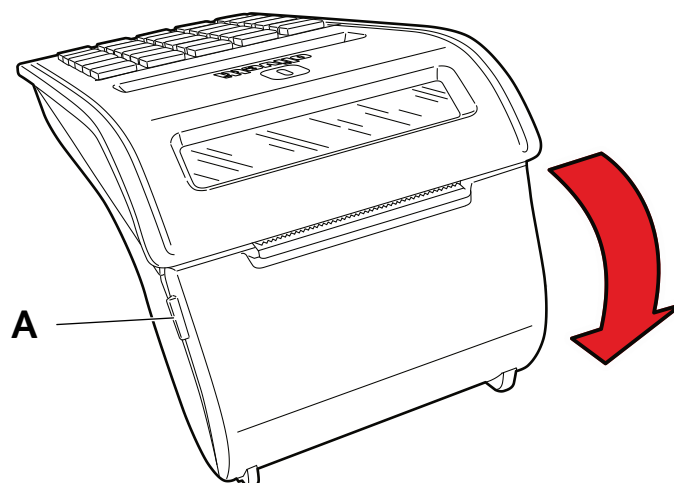

- Estrarre il rotolo scontrino esaurito.
- Posizionare il rotolo scontrino nuovo nell'alloggiamento rotolo, in modo che il lembo della carta si svolga dal basso.

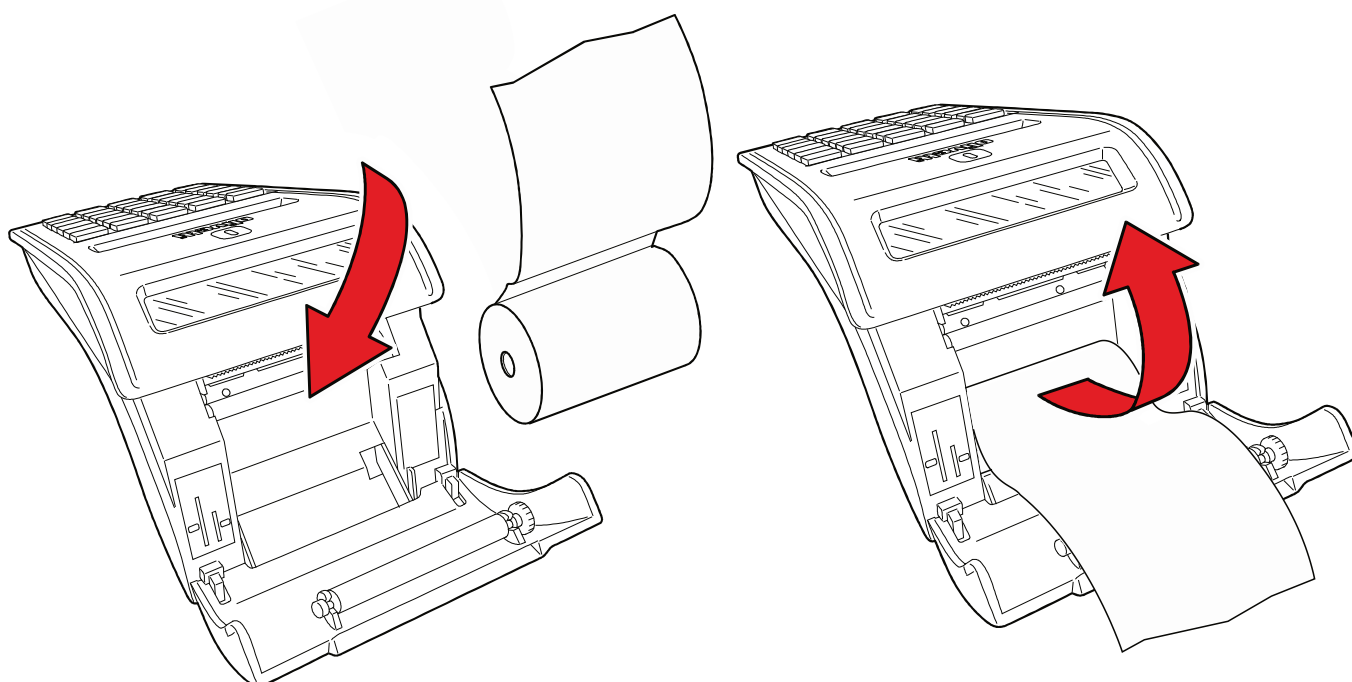

Richiudere correttamente il coperchio e assicurarsi che la carta scontrino fuoriesca dalla feritoia sulla copertura stessa; premere eventualmente il tasto  per fare avanzare la carta.

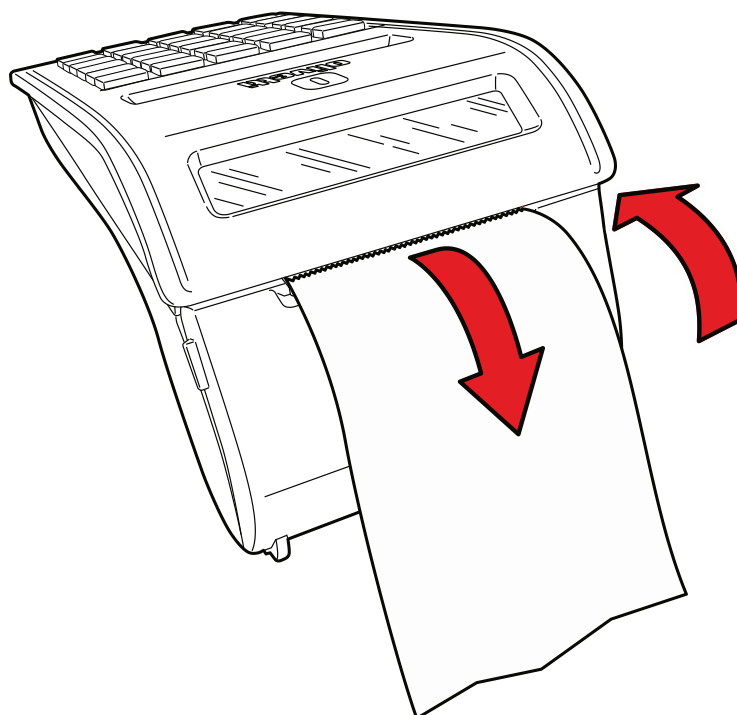

5. Batteria opzionale

Inserimento batteria

Spegnere il misuratore fiscale con il tasto  e scollegare l'adattatore di rete eventualmente collegato. Svitare la vite (**A**) indicata in figura e rimuovere il coperchio del vano batteria.

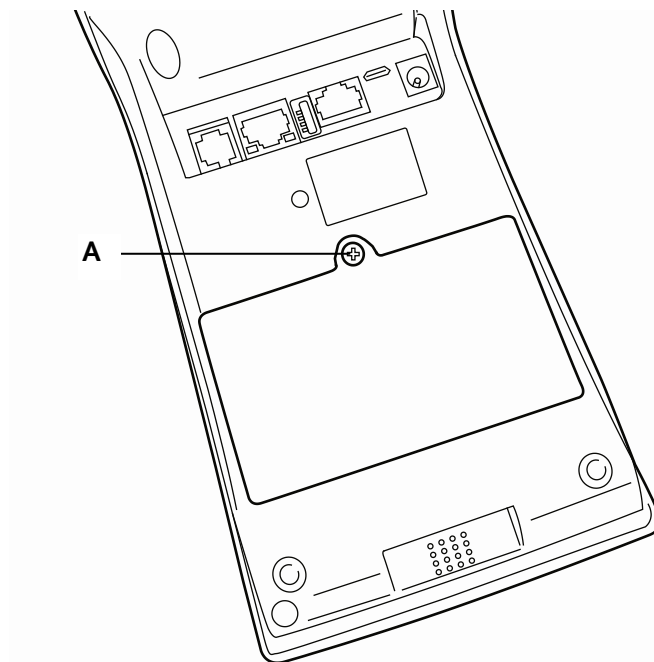

Inserire il connettore (**B**) della batteria nel rispettivo connettore presente nel vano. Al termine alloggiare la batteria nella sede dedicata nel vano e reinserire il coperchio.

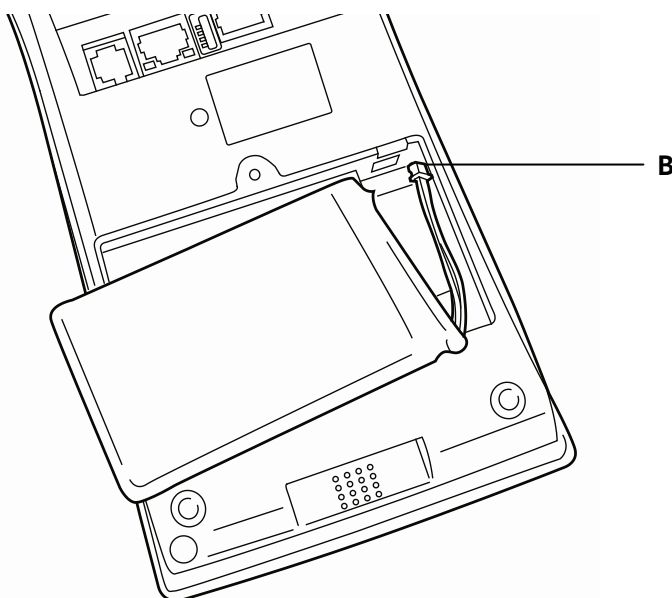

Alla prima installazione è necessario eseguire una ricarica della batteria. Collegare il misuratore fiscale alla rete elettrica tramite l'apposito adattatore di rete, accenderlo e lasciarlo collegato fino alla comparsa dell'icona  sul display. Il tempo necessario per la carica è di circa 3-4 ore ad una temperatura ambiente di 20-25°C.

Informazioni sulla batteria

Utilizzare esclusivamente batterie fornite dal centro di assistenza.

L'utilizzo di batterie non originali, non garantisce il corretto funzionamento del misuratore fiscale e può causare situazioni di pericolo per l'utente.

AVVERTENZE:

- Evitare di lasciare scaricare completamente la batteria.
- Si consiglia di lasciare il misuratore fiscale sempre in carica durante la notte o durante i periodi di inattività
- la ricarica della batteria completamente scarica richiede circa 3-4 ore
- Con temperature $< 10C$ e $> 45C$ la ricarica della batteria è impedita dalla circuiteria interna , questo per ragioni di sicurezza.

6. Funzionalità' del misuratore fiscale

Le principali caratteristiche e le funzioni operative

LE PRINCIPALI CARATTERISTICHE

Impostazioni di fabbrica

- Reparti : 12
- PLU interni (SET 500) : fino a 250
- Aliquote IVA : fino a 8
- Forme di pagamento : fino a 7
- Valute : fino a 5
- Listini prezzi : 1

LE FUNZIONI DI VENDITA

- Vendita su Reparto diretto o indiretto.
- Vendita su PLU diretto o indiretto.
- Vendita a prezzo preimpostato.
- Vendita con impostazione del prezzo (con by-pass del prezzo impostato).
- Vendita con moltiplicazione a) quantità articoli venduti x prezzo unitario
b) quantità x quantità x prezzo unitario (superfici)
- Ripetizione dell'ultima vendita.
- Vendita tramite Barcode reader.
- Vendita con codice impostato da tastiera.
- Vendita ad articolo unico: se il reparto è stato definito ad "articolo unico" ed è richiamato come prima registrazione di uno scontrino di vendita, si ottiene automaticamente la chiusura dello scontrino stesso.
- Vendita di articoli a prezzo zero.
- Vendita a credito.
- Vendita con emissione di Fatture
- Vendita con emissione dello scontrino documentale: scontrino fiscale con inserimento del codice fiscale (o partita IVA) del cliente.
- Reso merce con emissione della "nota di credito" .
- Reso merce gestionale.
- Bonifico.
- Visualizzazione del numero di articoli venduti.
- HALO/LALO.
- Add mode.

OPERAZIONI AUSILIARIE ALLA VENDITA

Grafica promozionale

- Gestione di grafica promozionale sullo scontrino di vendita.
- Gestione di messaggi fortunati sullo scontrino di vendita.

Operazioni di correzione

- Operazioni di Correzione durante una operazione di vendita.
- Correzione dell'ultima registrazione (vendita, sconto, maggiorazione, ecc.).
- Correzione di una registrazione (vendita, sconto, maggiorazione, ecc.) all'interno di uno scontrino non ancora chiuso (Storno).
- Annullo scontrino. Annullo dell'intero scontrino se questo non è già stato chiuso. Tutte le transazioni vengono annullate e lo scontrino viene chiuso con un totale uguale a zero.

Sconti e Maggiorazioni

- Gestione degli sconti e maggiorazioni programmabili.
- Sconto assoluto su articolo (con valore impostato al momento dello sconto).
- Maggiorazione assoluta su articolo (con valore impostato al momento della maggiorazione).
- Sconto percentuale su articolo (con % impostata al momento dello sconto o utilizzando la % programmata).
- Maggiorazione percentuale su articolo (con % impostata al momento della maggiorazione o utilizzando la % programmata).
- Sconto assoluto su Subtotale (con valore impostato al momento dello sconto).
- Sconto percentuale su Subtotale (con % impostata al momento dello sconto o utilizzando la % programmata).
- Maggiorazione assoluta su Subtotale (con valore impostato al momento dello sconto).
- Maggiorazione percentuale su Subtotale (con % impostata al momento dello sconto o utilizzando la % programmata).
- Sconto indiretto su Subtotale. Sconto ricavato come differenza tra l'importo totale di uno scontrino e l'importo introdotto come pagamento.

OPERAZIONI DI PAGAMENTO

- Pagamento in Contanti.
- Pagamento in assegni.
- Pagamento in valuta diversa da quella corrente.
- Pagamento con carta di credito
- Pagamento con carta debito (Bancomat)
- Pagamento con totale Non Riscosso
- Pagamento dei Corrispettivi Non Riscossi.
- Pagamento con Ticket (buono pasto)
- Recupero credito

CALCOLO DEL RESTO

- Per pagamento in contanti.
- Per pagamento con Ticket (buono pasto).
- Calcolo del resto a scontrino chiuso.
- Obbligo al calcolo del resto: con la funzione programmata, la chiusura dello scontrino, avviene digitando obbligatoriamente l'importo ricevuto in pagamento.

OPERAZIONI DI CASSA

- Versamenti / Prelievi di Cassa.
- Apertura cassetto a scontrino chiuso.

TRATTAMENTO DELLE IMPOSTE

- Gestione 8 aliquote IVA.

FUNZIONI AUSILIARIE

- Funzione del tasto separatore: utilizzato in assetto di vendita per separare le sequenze.
- Visualizzazione dell'ora: in assetto REG dopo 30 sec. di inattività oppure a scontrino chiuso attraverso la digitazione del tasto X.
- Visualizzazione del prezzo attribuito al Reparto o Plu.
- Visualizzazione e stampa del controvalore valuta: all'interno di uno scontrino, visualizzazione e stampa del controvalore di una determinata valuta programmata.
- Visualizzazione dei corrispettivi giornalieri.
- Visualizzazione del totale precedente: a scontrino chiuso, o all'interno di uno scontrino, visualizzazione del totale dell'ultimo scontrino emesso.
- Visualizzazione del totale presente in cassa.
- Duplicato scontrino: duplicato non fiscale di uno scontrino di versamento o prelievo.
- Unione scontrini. Scontrino non fiscale che riassume il totale dei due scontrini precedenti.
- Blocco / allarme su cambio data per rapporto fiscale non eseguito.
- Segnalazione della scadenza della verifica periodica.

RAPPORTI E OPERAZIONI GESTIONALI CON O SENZA AZZERAMENTO DEI TOTALIZZATORI

- Rapporto Gestionale.
- Rapporto Movimenti di Cassa.
- Rapporto delle Valute.
- Rapporto Scorpo Imposte.
- Rapporto dei PLU.
- Rapporto dei Reparti.
- Rapporto delle vendite per fascia oraria.
- Rapporto delle Fatture.
- Esecuzione automatica rapporti.
- Rapporti relativi al contenuto del D.G.F.E.

RAPPORTI E OPERAZIONI FISCALI

- Rapporto di chiusura giornaliera.
- Stampa del contenuto della memoria fiscale.

FUNZIONE DI INTERRUZIONE DELLA STAMPA DEI RAPPORTI

La digitazione del tasto **C**, durante la stampa, consente di interrompere la stampa di tutti i rapporti ad eccezione del rapporto di chiusura fiscale Z10.

In caso di interruzione dell'alimentazione, la stampa verrà ripresa al ripristino delle condizioni di normale utilizzo della macchina.

FUNZIONI DI PROGRAMMAZIONE

Attraverso l'assetto di programmazione "SET" sarà possibile configurare la macchina secondo le esigenze dell'utente.

- Generali e diagnostici .
- Programmazione tastiera .
- Programmazione reparti.
- Programmazione PLU.
- Programmazione icone categorie merceologiche, ricorrenze e festività e messaggi portafortuna .
- Programmazione dei dispositivi seriali, USB.

Assetti operativi

La macchina dispone di **cinque assetti operativi**, ciascuno dei quali consente di eseguire un gruppo omogeneo di funzioni. Per selezionare un assetto operativo, procedere come segue:

Con il misuratore fiscale acceso, premere il tasto  il numero di volte necessario per visualizzare l'assetto desiderato su display operatore. Il menu è ciclico quindi continuando a premere il tasto si scorrono tutti gli assetti disponibili.

DISPLAY	DESCRIZIONE ASSETTO
ASSETTO REG	Assetto di vendita, dove vengono eseguite e contabilizzate le transazioni di vendita.
ASSETTO X	Questo assetto consente di effettuare rapporti di tipo "gestionale", senza azzeramento dei totali.
ASSETTO Z	Questo assetto consente di effettuare il rapporto di fine giornata di tipo "fiscale" e gli stessi rapporti gestionali realizzabili in X, ma con azzeramento dei totali.
ASSETTO SET	Questo assetto consente di effettuare la programmazione del misuratore fiscale.
ASSETTO COLLEGAMENTO	In questo assetto è possibile controllare il misuratore fiscale direttamente da una postazione remota (personal computer) dalla quale è possibile effettuare le diverse operazioni rese disponibili dal misuratore stesso. La tastiera del misuratore è disattivata, ad eccezione dei tasti di avanzamento rotolo scontrino e giornale.

7. Transazioni di vendita

Scontrino di vendita con “Eco-contributo RAEE”

La gestione dell'Eco-contributo RAEE (Raccolta, trattamento, recupero e smaltimento dei Rifiuti, di Apparecchiature Elettriche ed Elettroniche) prevede, sullo scontrino di vendita, oltre alla stampa del prezzo del prodotto, anche la stampa della quota parte del prezzo determinata dal produttore del prodotto per il corretto trattamento e riciclo degli apparecchi elettrici ed elettronici.

Dal punto di vista contabile la quota dell'eco-contributo costituisce parte del prezzo assoggettata alla stessa aliquota IVA del prodotto cui si riferisce.

La stampa del dato sullo scontrino di vendita è quindi ininfluenza al fine della determinazione dei corrispettivi di vendita memorizzati dal misuratore fiscale e ai fini del successivo calcolo dell'IVA.

Per attivare la gestione dell'eco-contributo è necessario associare il tasto RAEE (funzione "33") sulla tastiera tramite l'apposito set (fare riferimento ai paragrafi “SET 251 - PROGRAMMAZIONE DIRETTA DELLA TASTIERA” e “SET 252 - PROGRAMMAZIONE INDIRETTA DELLA TASTIERA”) e poi sarà possibile utilizzarlo in assetto REG in modalità generica o valore.

- Raee Generico: selezionare [RAEE][VENDITA]
- Raee Valore: selezionare [VALORE] [RAEE] [VENDITA]

NOTA

attivata una modalità all'interno dello scontrino, non sarà più possibile variare la modalità stessa.

- SET 340: programmazione del messaggio di descrizione dell'eco-contributo relativo ai messaggi RAEE con valore dell'eco-contributo programmato.
- SET 341: programmazione del messaggio di descrizione dell'eco-contributo generico, relativo ai messaggi RAEE con valore dell'eco-contributo non programmato.

	P. IVA 12345678903	
		EURO
	LAVATRICE	
	(*RAEE € 8,10)	nnn,nn
	FERRO DA STIRO	nn,nn
	CONGELATORE	
	(*RAEE € 10,50)	n nnn,nn
	TOTALE	nnnn,nn
	CONTANTE	n nnn,nn
	CASSA :	01
	gg/mm/aa	hh-mm
	N.SCONTR.FISCALE	nn
	Logotipo fiscale	
	* COSTO RAEE ART. 10,C.2, D.LGS. N. 151/2005	

Quota dell'eco-contributo da programmare sul reparto o PLU

Descrizione programmabile dell'eco-contributo

Vendita su reparto con pagamento in contanti

La vendita può avvenire digitando un prezzo da tastiera e attribuendolo a un reparto oppure richiamando il prezzo memorizzato su REPARTO. Se abilitato, sarà possibile effettuare il bypass del prezzo memorizzato sul Reparto con quello digitato da tastiera.

NOTA

Molte delle funzioni descritte di seguito richiedono l'assegnazione dei tasti funzione, fare riferimento ai paragrafi “[SET 251 - PROGRAMMAZIONE DIRETTA DELLA TASTIERA](#)” e “[SET 252 - PROGRAMMAZIONE INDIRETTA DELLA TASTIERA](#)”.

Esempi

- 1 Vendita con prezzo digitato da tastiera di 1 articolo a Euro 10,00 su REPARTO 2
10 **REP 2** **TOT**
- 2 Vendita di un articolo al prezzo programmato sul REPARTO 1 (Euro 8,00)
REP 1 **TOT**
- 3 Vendita “ad articolo unico” sul REPARTO 5 (*)
5 **REP**
- 4 Vendita di un articolo al prezzo “zero” sul REPARTO 5 (**)
0,00 **SHIFT** **5** **REP**
- 5 Vendita di cui si ripete 3 volte il prezzo programmato su REPARTO 1.
REP 1 **SHIFT** **RIPET.** **SHIFT** **RIPET.** **TOT**
- 6 Vendita di 30 articoli al prezzo singolo di Euro 3,50 digitato su REPARTO 1 e di 25 articoli dello stesso tipo al prezzo memorizzato su REPARTO 5
30 **X** **3,50** **REP 1** **25** **X** **5** **REP** **TOT**

(*) Fare riferimento alla programmazione “[SET 401 - IMPOSTAZIONE INFORMAZIONI SINGOLI REPARTI](#)”

(**) Fare riferimento alla programmazione “[SET 321 - ABILITAZIONE PREZZO ZERO](#)”

- Sarà impedita la vendita di un articolo con prezzo digitato da tastiera superiore al prezzo massimo eventualmente programmato sul reparto (HALO) o inferiore al prezzo minimo eventualmente programmato sul reparto (LALO).
- È possibile effettuare calcoli di superficie o di confezioni multiple con moltiplicazione per il prezzo unitario. La sequenza possibile è:
[Quantità] **X** **[Quantità]** **X** **[prezzo unitario (superfici)]** **REP 5**
Le superfici devono essere comprese tra i valori 0.00001 e 999.999.
- **Tra una transazione di vendita e un'altra è possibile inserire una stringa numerica o alfanumerica utilizzando due tasti della tastiera preventivamente programmati. Tasto [CODICE NUMERICO] e tasto [CODICE ALFA-NUMERICO].**
- In assetto SET la programmazione del codice 367 consente l'abilitazione della stampa, nello scontrino di vendita, del numero di transazioni o pezzi venduti.

Vendita su PLU con pagamento in contanti

La vendita può avvenire digitando un prezzo da tastiera e attribuendolo a un PLU oppure richiamando il prezzo memorizzato sul PLU.

Esempi

1 Vendita di 1 articolo per Euro 10,00 digitato da tastiera su PLU 1.

10 **SEPAR** **1** **PLU** **TOT**

2 Vendita di un articolo al prezzo programmato sul PLU 1

1 **PLU** **TOT**

-
- Sarà impedita la vendita di un articolo con prezzo digitato da tastiera superiore a quello programmato nel reparto a cui è riferito il PLU (HALO) e inferiore a quello programmato nel reparto a cui è riferito il PLU. (LALO)
 - Se abilitato il Bypass del prezzo sul Reparto, sarà anche possibile effettuare il bypass del prezzo memorizzato sul PLU con quello digitato da tastiera.
-

Vendita con altre forme di pagamento

La transazione di vendita viene conclusa impostando la forma del pagamento. Il misuratore fiscale gestisce le seguenti forme di pagamento:

1. contanti
2. carta di credito
3. assegno
4. ticket (buono pasto)
5. carta di debito (bancomat)
6. credito (vendita a credito)
7. corrispettivo non riscosso
8. pagamento misto
9. valuta (vedi paragrafo "Conversione valute"/"Pagamento in valuta")

Esempi

1 Pagamento con **Carta di credito** (1-4) di Euro 10,00 venduti sul REPARTO 2

10 **REP 2** **1** **C.CRED.** (Pagamento con carta di credito 1 programmata come indiretta)

2 Pagamento con **Assegno** di Euro 10,00 venduti sul REPARTO 1

10 **REP 1** **ASSEG.**

3 Pagamento con **Carta di debito** di Euro 10,00 venduti sul REPARTO 2

10 **REP 2** **C. DEB.**

4 Pagamento in modalità **a Credito** di Euro 10,00 venduti sul REPARTO 2

10 **REP 2** **CREDITO**

5 Pagamento in modalità **Corrispettivo non riscosso** di Euro 10,00 venduti sul REPARTO 2

10 **REP 2** **C.N.RISC**

6 Vendita di Euro 70,00 su REPARTO 1, pagamento in modalità **Pagamento misto** con Euro 50,00 con Carta di Credito 1 e di Euro 20,00 in CONTANTI.

70 **REP 1** **SUBT.** **50** **SEPAR** **1** **C.CRED.** **20** **TOT**

- Nel caso di **vendita a credito**, è possibile emettere uno scontrino fiscale senza contestuale pagamento del corrispettivo (l'I.V.A. è pagata nel momento in cui il bene venduto è trasferito, a differenza di quanto accade nel caso di vendita con corrispettivo non riscosso in cui l'I.V.A. è pagata al momento della riscossione del corrispettivo dovuto). L'effettivo pagamento sarà gestito attraverso la funzione RECUPERO CREDITO
- Nel caso di pagamento con **corrispettivo non riscosso**, il totale viene contabilizzato a parte in un apposito registro relativo ai corrispettivi non riscossi. Il totale stesso sarà poi riportato automaticamente nel rapporto "movimenti di cassa" e nel rapporto fiscale (rapporto Z10). Lo scontrino è chiuso ed è stampata la scritta "NON PAGATO." Non sono ammesse altre sequenze di chiusura dello scontrino, quindi non è consentita la vendita con "parziale non pagato". Sono movimentati i totalizzatori del "non riscosso" relativi alle aliquote IVA degli articoli venduti. Il pagamento verrà effettuato attraverso la funzione "PAGAMENTO DI UN CORRISPETTIVO NON RISCOSSO.
- Nel caso di **pagamento misto** se la vendita è stata registrata con un "parziale non pagato" (ticket), il misuratore fiscale:
 - ripartisce automaticamente il pagamento corrispettivi scontrino sui totalizzatori del "riscosso" e del "non riscosso"
 - L'eventuale resto viene erogato e contabilizzato in contanti.

Pagamento del corrispettivo non riscosso

Pagamento di un corrispettivo a seguito di una vendita con modalità di pagamento “Non Riscosso” (vedi paragrafo VENDITA CON ALTRE FORME DI PAGAMENTO) È possibile inserire direttamente, sullo scontrino, il numero dello scontrino originale emesso all’atto della vendita e la data relativa.

Esempi

Pagamento di una vendita già effettuata di un articolo per Euro 10,00 su REPARTO 2 e di una vendita di un articolo al prezzo programmato sul REPARTO 1 (Euro 8,00).

SHIFT **P.C.N.R.** [nr. scontrino] **X** [data] **X** **10** **REP 2**

REP 1

REP 1 **TOT**

- Il **nr. scontrino** e la **data** possono essere omessi confermando con **X**.
in questo caso sulla stampa dello scontrino non sarà visualizzato il riferimento ad uno scontrino precedente.
Viene emesso uno scontrino fiscale che riporta in apertura la scritta “PAG. CORR. NON RISC.”
Il totale scontrino aggiorna automaticamente il totalizzatore del “riscosso”.
Sono movimentati i totalizzatori del “riscosso” relativi alle aliquote IVA degli articoli presenti nella transazione “pagamento corrispettivo non riscosso”.

Conversione valute

È possibile visualizzare sul display il controvalore di una determinata valuta sempre che le valute siano state programmate opportunamente in ambiente SET. L'operazione è possibile all'interno di uno scontrino sia dopo il prezzo di un articolo, dopo lo sconto, la maggiorazione ecc., sia dopo il subtotale.

Esempi

Vendita di un articolo per Euro 10,00 digitato da tastiera sul REPARTO 1 e visualizzazione del controvalore nella valuta 1.

10 **REP 1** **1** **SHIFT** **VALUTA** **TOT**

- Alla digitazione del tasto **VALUTA** è visualizzato il controvalore nella valuta 1. Dopo alcuni secondi il display rivisualizza lo stato precedente.

Se non è stato programmato il cambio relativo alla valuta selezionata, il display operatore visualizza il messaggio “INSER. CAMBIO”.

Vendita con pagamento in valuta

Il misuratore fiscale può essere programmato per gestire il pagamento in valuta estera.

Esempi

Vendita di un articolo per Euro 10,00 digitato da tastiera sul REPARTO 1 e pagamento in dollari.

10 **REP 1** **1** **SHIFT** **VALUTA** [importo visualizzato] **SHIFT** **SEPAR** **1** **SHIFT** **VALUTA**

- Alla digitazione del tasto **VALUTA** è visualizzato il controvalore nella valuta 1. Dopo alcuni secondi il display visualizza lo stato precedente.
- [importo visualizzato] = importo visualizzato alla digitazione di **1** **VALUTA**
- Il resto è calcolato in Euro.

Resto

Esempio

- 1 Vendita di un articolo al prezzo programmato sul REPARTO 1 (Euro 8,00) e di un articolo al prezzo programmato sul REPARTO 2 (Euro 1,50). Pagamento con 10,00 Euro.

REP 1 **REP 2** **SUBTOTALE** **10** **TOT**

-
- 1 Il misuratore effettuerà il calcolo del resto solo a fronte della digitazione dell'importo ricevuto dal cliente.
Se l'importo ricevuto è superiore al totale dello scontrino, lo scontrino stesso viene terminato e l'importo del resto visualizzato. Se l'importo non è sufficiente, viene invece visualizzato il totale residuo e la macchina rimane in attesa di un ulteriore pagamento a saldo.
-

Correzioni

Sono presenti tre modalità di rettifica:

- **Correzione:** rimuove automaticamente l'ultimo articolo inserito fino a quel momento;
- **Storno:** rimuove uno degli articoli già inseriti precedentemente
- **Annulla scontrino:** annulla completamente tutta la transazione.

Esempi

- 1 Vendita di un articolo per Euro 10,00 su REPARTO 2, vendita di un articolo al prezzo programmato sul REPARTO 1 (Euro 8,00) e di un articolo al prezzo programmato sul REPARTO 2 (Euro 1,50) con correzione dell'ultimo importo.

10 **REP 2** **REP 1** **REP 2** **SHIFT** **CORR** **TOT**

- 2 Vendita di un articolo per Euro 10,00 su REPARTO 2, vendita di un articolo al prezzo programmato sul REPARTO 1 (Euro 8,00) e di un articolo al prezzo programmato sul REPARTO 2 (Euro 1,50) con correzione del primo importo.

10 **REP 2** **REP 1** **REP 2** **SHIFT** **STORNO**

10 **REP 2** **TOT**

- 3 Vendita di un articolo per Euro 10,00 su REPARTO 2, vendita di un articolo al prezzo programmato sul REPARTO 1 (Euro 8,00) e di un articolo al prezzo programmato sul REPARTO 2 (Euro 1,50) con annullamento.

10 **REP 2** **REP 1** **REP 2** **SHIFT** **AN.SCTR**

1-2 Se si vuole è possibile digitare un altro importo al posto di quello annullato

- 1 Viene emesso uno scontrino fiscale che riporta la scritta "RETTIFICA".

- 2 Viene emesso uno scontrino fiscale che riporta la scritta "STORNO".

Se si vuole effettuare lo storno di una maggiorazione o di uno sconto occorre prima stornare la vendita a cui sono riferiti e poi fare lo storno della maggiorazione o dello sconto

- 3 Premendo il tasto AN. SCTR lo scontrino viene chiuso, annullato e riporta la scritta "RETTIFICA" "ANNULLO SCONTRINO". L'importo all'interno dello scontrino è stampato come valore negativo.
-

Vendita con sconto

Esempi

- 1 Vendita da Euro 10,00 con sconto di 5,00 Euro sull'articolo.
10 **REP 1** **5** **SCONTO** **TOT**
 - 2 Vendita di Euro 10,00 con sconto del 5% sull'articolo.
10 **REP 1** **5** **%** **SCONTO** **TOT**
 - 3 Vendita di Euro 10,00 su PLU 8 con sconto del 5% sull'articolo.
10 **SHIFT** **SEPAR** **8** **PLU** **5** **%** **SCONTO** **TOT**
 - 4 Vendita con prezzo programmato su REPARTO 2 (1,5 Euro) e vendita con prezzo programmato su REPARTO 1 (8,00 Euro) con sconto di 5,00 Euro sul totale.
REP 2 **REP 1** **SUBTOTALE** **5** **SCONTO** **TOT**
 - 5 Vendita con prezzo programmato su REPARTO 2 (1,5 Euro) e vendita con prezzo programmato su REPARTO 1 (8,00 Euro) con sconto del 5% sul totale.
REP 2 **REP 1** **SUBTOTALE** **5** **%** **SCONTO** **TOT**
 - 6 Vendita con prezzo programmato su REPARTO 2 (1,5 Euro) e su REPARTO 1 (8,00 Euro). Il cliente paga con Euro 5,00. Calcolare lo sconto indiretto sul totale.
REP 2 **REP 1** **SUBTOTALE** **5** **SHIFT** **SC. IND** **TOT**
-
- 6 Lo sconto indiretto sul SUBTOTALE è ripartito in modo proporzionale sui singoli reparti in base all'incidenza, su di essi delle vendite.
-

Vendita con maggiorazione

Esempi

- 1 Vendita da Euro 10,00 con maggiorazione di 5,00 Euro sull'articolo.

10 **REP 1** **5** **SHIFT** **MAGG.** **TOT**

- 2 Vendita di Euro 10,00 con maggiorazione del 5% sull'articolo.

10 **REP 1** **5** **%** **SHIFT** **MAGG.** **TOT**

- 3 Vendita di Euro 10,00 su PLU 8 con maggiorazione del 5% sull'articolo.

10 **SEPAR** **8** **PLU** **5** **%** **SHIFT** **MAGG.** **TOT**

- 4 Vendita di un articolo memorizzato su REPARTO 2 (1,50 Euro) e REPARTO 1 (Euro 8,00) con maggiorazione di 5,00 Euro sul totale.

REP 2 **REP 1** **SUBTOTALE** **5** **SHIFT** **MAGG.** **TOT**

- 5 Vendita con prezzo programmato su REPARTO 2 (1,5 Euro) e vendita con prezzo programmato su REPARTO 1 (8,00 Euro) con maggiorazione del 5% sul totale.

REP 2 **REP 1** **SUBTOTALE** **5** **%** **SHIFT** **MAGG.** **TOT**

-
- 4 - 5 La maggiorazione sul subtotale è ripartita in modo proporzionale sui singoli reparti in base all'incidenza, su di essi, delle vendite.
-

Reso merce

Restituzione di uno o più articoli contabilizzati precedentemente con scarico del loro prezzo

È possibile inserire direttamente, sullo scontrino, il numero dello scontrino originale emesso all'atto della vendita, la data relativa ed il codice fiscale del cliente o la P.IVA.

Esempi

Reso pari a 50,00 Euro su REPARTO 1

RESO **[nr. scontrino]** **X** **[data scontrino]** **X** **[cod. fisc. cliente]** **X** **50**
REP 1 **TOT**

-
- Il numero dello scontrino e la data possono essere omessi premendo il tasto **X**; il codice fiscale può essere omesso premendo il tasto **C**
 - Se si desidera introdurre più speditamente la sequenza numerica della P.IVA utilizzando i tasti alfanumerici come tasti numerici, assegnare il codice funzione 9 ad un tasto di tastiera e quindi, prima di inserire la P.IVA, digitare il tasto programmato (SET 251).
-

Reso merce con emissione di un documento di “Nota di credito”

AVVERTENZA

la funzione di reso merce con emissione di nota di credito potrà essere abilitata da parte dell'esercente solo nei casi consentiti dalla legge.

Tale funzione consente la registrazione di uno scontrino fiscale con funzione di Nota di Credito per la documentazione delle operazioni di rimborso effettuate a seguito di restituzione di merci precedentemente acquistate e registrate attraverso lo stesso misuratore fiscale. Lo scontrino dovrà essere conservato dall'esercente, insieme al corrispondente scontrino di chiusura giornaliera.

Il documento emesso consente la registrazione di più operazioni di reso, ma è dedicato solo a questo tipo di funzione e alle eventuali operazioni collegate di correzione, storno o annullamento.

Il misuratore fiscale non effettua alcun decremento dei corrispettivi a fronte della registrazione di operazioni di rimborso per reso merce, ma si limita a:

- Documentare le operazioni di reso merce con l'emissione di uno scontrino fiscale, “nota di credito”, numerato progressivamente rispetto agli altri documenti fiscali emessi, e riportato sul giornale di fondo.
- Contrassegnare ogni documento di “nota di credito”, emesso attraverso un codice pratica univoco, utilizzabile dall'utente finale per il collegamento della registrazione gestionale della operazione di carico / scarico magazzino con lo specifico documento fiscale.
- Registrare i totali giornalieri di Reso Merce in modo indipendente all'interno della memoria fiscale, in aggiunta agli altri dati previsti dalla normativa vigente.
- Riepilgarli come voci indipendenti a specifiche all'interno del rapporto di chiusura fiscale e dei rapporti di lettura della memoria fiscale.
- Mettere a disposizione dell'esercente i totali, ripartiti per aliquota IVA, dei rimborsi registrati, per l'eventuale riduzione dell'imposta in sede di dichiarazione.

Il documento emesso è automaticamente integrato con i riferimenti impostati dall'operatore per il numero dello scontrino originale emesso all'atto della vendita, la data relativa ed il codice fiscale o la partita Iva del cliente.

Esempi

Reso pari a 15,00 Euro su REPARTO 1

RESO [nr. scontrino] **X** [data scontrino] **X** [cod. fisc. cliente] **X** **15**

REP 1 **TOT**

- Il numero dello scontrino e la data possono essere omessi premendo il tasto **X**; il codice fiscale può essere omesso premendo il tasto **C**
- Se si desidera introdurre più speditamente la sequenza numerica della P.IVA utilizzando i tasti alfanumerici come tasti numerici, assegnare il codice funzione 9 ad un tasto di tastiera e quindi, prima di inserire la P.IVA, digitare il tasto programmato (SET251).
- Se al misuratore fiscale è connesso un lettore di codice a barre, l'introduzione dell'eventuale codice fiscale può essere eseguita attraverso la lettura del codice a barre corrispondente.

Scontrino fiscale della "nota di credito"

	P.IVA 12345678903	
		EURO
	NOTA DI CREDITO	
Codice pratica	*Cd. RM001/00113	14-07-06
Riferimento scontrino originale di vendita	CAUSALE: RESO MERCE RIF. SC. FISC. 1	DEL 14-07-2006
Dettaglio imponibile, aliquota e imposta	REPARTO_1	15,00
	*IMP 13,64	
	*IVA 10,00% : 1,36	
Valore totale del reso	TOTALE EURO	15,00
	CONTANTE	15,00
C.F. o P.IVA del cliente	C.F. RSSORL30A01L219B	
	CASSA:	01
	14-07-2006	08:31
	NUMERO SCONTRINO FISCALE	2
	MF BC 10000004	

Formato codice pratica

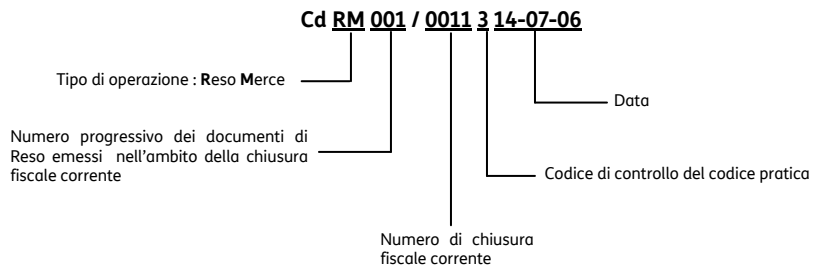

Bonifico

È necessario avvalersi della funzione di Bonifico (Funzione 16) per contabilizzare il cambio di un articolo con uno di pari o maggiore valore e soggetto alla stessa aliquota Iva.

Esempi

Vendita di un articolo con prezzo registrato su REPARTO 2 (50,00 Euro) e di uno registrato su REPARTO 1 (8,00 Euro) e restituzione di un articolo nel REPARTO 2 di Euro 20,00

REP 2 **REP 1** **SHIFT** **BONIF** **20** **REP 2** **TOT**

-
- Se l'importo da restituire è superiore a quello della corrispondente vendita, sul display viene visualizzato il messaggio "CORRISP. xx NEG." (i corrispettivi relativi alla aliquota IVA xx sono negativi); Digitare C e poi digitare AN. SCTR.
-

Vendita con scontrino documentale (inserimento codice fiscale)

Introducendo sullo scontrino il codice fiscale del cliente e specificando la quantità e la natura del bene venduto, lo scontrino assume il valore di un documento utile ai fini della deducibilità delle imposte. Il codice fiscale può essere introdotto in qualsiasi momento, sia all'inizio dello scontrino sia all'interno dello stesso prima della chiusura; è gestibile sia che si tratti di codici fiscali di persone fisiche o di Ditte.

Esempi

Vendita di 50,00 Euro memorizzato su REPARTO 2 con pagamento in TOT e rilascio dello scontrino documentale.

REP 2 **SHIFT** **COD. FISC** [cod. fisc. cliente] **X** **TOT**

Se si desidera introdurre la P.IVA la sequenza diventa :

REP 2 **COD. FISC** **[P.IVA]** **X** **TOT**

-
- Si desidera introdurre più speditamente la sequenza numerica della P.IVA utilizzando i tasti alfanumerici come tasti numerici, assegnare il codice funzione 9 ad un tasto di tastiera e quindi, prima di inserire la P.IVA, digitare il tasto programmato (SET251).
 - Se al misuratore fiscale è connesso un lettore di codice a barre, l'introduzione dell'eventuale codice fiscale può essere eseguita attraverso la lettura del codice a barre corrispondente.
-

Unione scontrini

Stampa di uno scontrino non fiscale che riporta l'importo totale dei due scontrini fiscali precedenti e il totale di ogni singolo scontrino.

Esempi

Vendita di un articolo al prezzo programmato sul REPARTO 1 (Euro 8,00)

Vendita di un articolo al prezzo programmato sul REPARTO 5 (Euro 6,00)

Unione scontrini

REP 1 **TOT** **SHIFT** **REP 5** **TOT** **SHIFT** **UN. SCTR**

Il tasto **UN. SCTR** non è disponibile nella configurazione di fabbrica della tastiera.

Deve essere programmato attraverso le funzioni di programmazione della tastiera.

Recupero credito

Emissione di uno scontrino non fiscale che registra l'avvenuto pagamento di un importo precedentemente lasciato a credito. Al momento del pagamento, la somma incassata è decrementata dal totalizzatore dei "crediti".

Esempi

Recupero di un importo di 50,00 Euro dovuto come pagamento di una vendita precedente.

SHIFT **REC.CR.** **50** **TOT** **TOT**

-
- Il totalizzatore dei "crediti" è sempre azzerato automaticamente all'esecuzione del rapporto di chiusura fiscale giornaliera.
-

Versamenti

Operazione che consente di aggiungere del denaro in cassa in TOT o in ognuna delle altre forme di pagamento previste con stampa di uno scontrino non fiscale. Il versamento può anche essere eseguito nella stessa transazione di un prelievo.

Esempi

Versamento di 300,00 Euro in TOT e di 500,00 Euro in assegni.

VERS. **300** **TOT** **500** **ASSEG.** **TOT**

È possibile disabilitare la stampa del "totale cassa" nello scontrino di versamento.

L'abilitazione / disabilitazione della prestazione è gestita attraverso l'opzione SET 368 che è abilitato con l'introduzione della password di default del supervisore oppure con la password attiva.

Prelievi

Operazione che consente di prelevare del denaro dalla cassa in TOT o in ognuna delle altre forme di pagamento previste con stampa di uno scontrino non fiscale. Il prelievo può anche essere eseguito nella stessa transazione di un versamento.

Esempi

Prelievo di 300,00 Euro in TOT e di 500,00 Euro in assegni.

SHIFT **PREL** **300** **TOT** **500** **ASSEG.** **TOT**

È possibile disabilitare la stampa del "totale cassa" nello scontrino di prelievo.

L'abilitazione / disabilitazione della prestazione è gestita attraverso l'opzione SET 368 che è abilitato con l'introduzione della password di default del supervisore oppure con la password attiva.

Duplicato scontrino

Stampa un duplicato di uno scontrino non fiscale di una precedente operazione di versamento o prelievo. Il numero massimo di righe duplicate è 500.

Esempi

duplicare uno scontrino di versamento o di prelievo

DUPL

Il tasto **DUPL** non è disponibile nella configurazione di fabbrica della tastiera.

Devono essere programmato attraverso le funzioni di programmazione della tastiera.

-
- Se durante la registrazione di uno scontrino non fiscale di versamento o prelievo è superato il numero di righe programmato per il duplicato scontrino, sul display è visualizzato il messaggio "SUP. LINEE DUPL."
 - Il duplicato è consentito solo dopo aver eseguito una operazione di versamento o di prelievo
-

Visualizzazione del totale precedente

Durante la compilazione di uno scontrino di vendita visualizza il totale dello scontrino precedentemente emesso, oppure a scontrino chiuso, il totale **dell'ultimo scontrino emesso**.

Esempi

Apertura scontrino con vendita di un articolo al prezzo programmato sul REPARTO 1, visualizzazione del totale dello scontrino precedentemente chiuso e continuazione della vendita in corso

REP 1 **SHIFT** **V. T PREC.** **C** *terminare la transazione...*

Visualizzazione del totale tot in cassa

Tale funzione consente di visualizzare il totale TOT in cassa

Esempi

Visualizzazione del totale TOT sia a scontrino aperto che a scontrino chiuso

SHIFT **V. T CASSA**

È possibile disabilitare la stampa e la visualizzazione del "totale cassa".

L'abilitazione / disabilitazione della prestazione è gestita attraverso l'opzione SET 368 che è abilitato con l'introduzione della password di default del supervisore oppure con la password attiva.

Utilizzo del lettore di codici a barre

Il lettore ottico è in grado di leggere le principali codifiche a barre quali:

- UPC A / UPC-E
- EAN 13 / EAN 8
- CODE 39
- CODICE FARMACEUTICO
- CODICE BILANCIA
- CODICE DATAMATRIX

Per effettuare la lettura dei codici, collegare il barcode reader al misuratore fiscale e avvicinare l'etichetta contenente il codice da leggere; il codice letto verrà mostrato sul display operatore.

Letture manuale del codice

Il misuratore fiscale permette anche l'inserimento manuale del codice. Per eseguire questa operazione devono essere programmati i tasti, come riportato nella seguente tabella.

NOTA

I codici letti per essere gestiti nelle vendite devono essere stati programmati attraverso il SET 802.

Tasti	Codice a barre
Tasto EAN/UPC	EAN / UPC
Tasto C39	C39
Tasto FARM	FARM
TASTO BILANCIA	BILANCIA
TASTO DATAMATRIX	DATAMATRIX

Esempi

Introduzione manuale di un codice COD39 durante una vendita.

[codice C39] **PLU** *proseguire la transazione...*

8. Stampa delle fatture

Stampa fattura

L'emissione di Fatture tramite la stampante integrata è subordinata alla precedente programmazione sul misuratore degli specifici dati identificativi aggiuntivi dell'emittente richiesti per questi documenti dalle norme vigenti (ragione sociale, sede legale, C.F. / P.IVA, numero di iscrizione al registro delle imprese).

La funzione è utilizzabile, sia per la registrazione di operazioni di vendita, sia per la registrazione di operazioni di pagamento relative a precedenti corrispettivi non riscossi per prestazioni di servizi documentate tramite Ricevuta Fiscale.

La registrazione delle operazioni è circoscritta in entrambi i casi ai soli beni o servizi con descrittore ed aliquota IVA preimpostati, ed è vincolata alla impostazione in macchina, ad esempio tramite tastiera, dei dati identificativi obbligatori del cliente.

Il documento emesso è stampato in duplice esemplare e automaticamente numerato progressivamente sulla base del "codice-serie Fatture" dello specifico misuratore fiscale e di un valore iniziale; entrambi i dati sono programmabili sotto responsabilità dell'utente in base alle regole previste per la numerazione della fatture.

I documenti emessi sono automaticamente integrati con la stampa dell'aliquota IVA di competenza per ogni operazione registrata e sono completati con la stampa finale del totale dei corrispettivi ed il dettaglio dell'imponibile e dell'imposta per ogni singola aliquota IVA movimentata.

Il primo esemplare del documento emesso immediatamente dopo l'attivazione della funzione e destinato all'emittente, è stampato progressivamente sulla base dei dati predeterminati (identificativi dell'emittente, numerazione, data, ecc.) e delle singole operazioni impostate (identificativi del cliente, transazioni di vendita, forme di pagamento, ecc.).

Il documento per l'emittente è automaticamente seguito dalla stampa di un secondo esemplare per il cliente. I due esemplari sono differenziati tra di loro unicamente per l'indicazione del relativo destinatario (EMITTENTE o CLIENTE).

La stampa del secondo esemplare completa l'emissione del documento e determina la registrazione dei dati sul DGFE e la loro contabilizzazione.

L'emissione della fattura può essere annullata in qualsiasi momento antecedente la sua chiusura, su comando dell'utente prima della chiusura del primo esemplare, o in caso di mancata stampa del secondo. In entrambi i casi l'operazione viene annullata e non incrementa il contatore delle fatture emesse.

La contabilizzazione delle fatture prevede l'incremento di due totalizzatori giornalieri distinti, rispettivamente dedicati al conteggio dei documenti in classe II emessi e all'accumulo dei corrispondenti corrispettivi di vendita. I valori dei due totalizzatori sono riportati all'interno del rapporto di chiusura giornaliera e registrati quindi in modo irreversibile in memoria fiscale.

I valori dei due totalizzatori, ed i valori di dettaglio relativi ad ogni specifica aliquota IVA movimentata, aggiornano inoltre i totalizzatori di periodo utilizzati per il calcolo dei dati destinati alle dichiarazioni periodiche IVA.

Caratteristiche della fattura

Fattura emessa tramite stampante integrata

Il formato di stampa della Fattura prevede più sezioni successive:

- a. **una intestazione** composta di due parti, entrambe programmabili:
 - la prima, comune a Fatture e Scontrini, con i dati identificativi dell'esercizio (nome, ubicazione, ecc.) e la P.IVA, per un massimo di 15 righe di stampa programmabili tramite il codice SET 302
 - la seconda, riservata a Fatture e programmabile con il codice SET 338, con i dati identificativi della ragione sociale (denominazione, sede legale, C.F., numero di iscrizione Registro Imprese, ecc.).
- b. **Tipo documento:** descrittore specifico della funzione attivata (vedi layout).

Serie e Numero Fattura: valori inizializzabili con il codice SET 339.

NOTA

la programmazione dei dati abilita il preavviso automatico (stampa messaggio in appendice a rapporti di chiusura giornaliera) di obbligo di reinizializzazione numerazione a inizio anno.

- **Descrittore:** descrittore specifico del documento e/o della operazione, automaticamente determinato dal misuratore sulla base della funzione richiesta.
- **Dati identificativi del cliente:** dati impostati dall'operatore e riportati in stampa (massimo 8 righe).

The diagram shows a printed invoice with the following fields and labels:

- Intestazione 1 (SET302):** identificativi esercizio (UB. ESERC: VIA JERVIS, 4 10015 Ivrea P.IVA 12345678903)
- Intestazione 2 (codice SET 338):** identificativi ragione sociale (ROSSI ANGELO SRL SEDE: C.SO PALESTRO 5 10015 IVREA (TO) C.F. ABC123FGT2399U R.I. 4565765476)
- Tipo documento (Descrittore specifico):** FATTURA
- Serie e Numero Fattura (codice SET 339):** N. A-0001 DEL 10-01-2018
- Descrittore del documento:** ESEMPLARE PER L'EMITTENTE
- Dati anagrafici del cliente:** DESTINATARIO : BIANCHI ARTURO VIA ROMA 10 10100 TORINO C.F. BNHRTR65C27C665P

At the bottom of the invoice, there is a summary table:

EURO	
1 x 312,00	
STILOGR. AURORA 98	312,00
*IVA 20,00%	

Fattura di vendita: operazioni consentite

Le operazioni consentite sono:

- vendita
- sconto
- maggiorazione
- storno
- bonifico (è ammesso solo se con indicazione di quantità, descrittore, prezzo e aliquota iva)
- correzione
- annullo scontrino.

Fattura di vendita: operazioni non consentite

L'emissione di Fatture non ammette la chiusura del documento con l'impostazione della funzione Corrispettivi Non Riscossi (segnalazione automatica del messaggio "NON CONSENTITO" su display operatore).

In caso di selezione di questa funzione è possibile annullare la Fattura oppure selezionare una diversa forma di pagamento.

Programmazione e stampa fattura

Le operazioni da eseguire per una corretta programmazione della stampa sono:

- l'impostazione dell'opzione SET 302;
- l'impostazione dell'opzione SET 338;
- l'impostazione dell'opzione SET 339;
- la creazione e la stampa della fattura.

Programmazione dell' intestazione - SET 302

Fare riferimento alla descrizione della programmazione presente a [pagina 9-11 del capitolo 9](#).

Programmazione dell'intestazione della fattura - SET 338

Fare riferimento alla descrizione della programmazione presente a [pagina 9-11 del capitolo 9](#).

Programmazione serie e numero iniziale fatture - SET 339

Fare riferimento alle descrizioni della programmazione presenti a [pagina 9-20 del capitolo 9](#).

Impostazione e stampa della fattura

Utilizzando il tasto a cui è stata assegnata la funzione di stampa fattura sulla stampante integrata è possibile emettere la fattura.

NOTA

i dati del destinatario possono essere inseriti:

- manualmente digitandoli da tastiera quando richiesto dalla procedura operativa di inserimento dei dati
- manualmente per i dati personali e in automatico per il codice fiscale leggendolo con il bar code reader la tessera sanitaria.

Procedura operativa

1.
2. La stampante integrata stampa l'intestazione della fattura
3. Impostare i dati del destinatario o intestatario della fattura
4. Inserire NOME/COGNOME, INDIRIZZO
5. Inserire CAP/COMUNE
6. Inserire il CODICE FISCALE o P.IVA
7. Inserire il CODICE FISCALE o P.IVA di un eventuale cointestatario
8. Se non si desidera introdurre i dati del cointestatario
9. Eseguire le operazioni di vendita o una delle altre operazioni consentite
10. Al termine selezionare una forma di pagamento tra quelle consentite
11. Viene eseguita una stampa della fattura in duplice copia, la prima copia per l'emittente e la seconda per il cliente.

NOTA

dopo aver completato la procedura di inserimento dei dati del destinatario e contestatario, per annullare le operazioni in corso premere i tasti .

NOTA

in caso di avaria di stampa o di comando operatore il documento può essere annullato (in modo automatico e su comando) prima della sua chiusura, secondo le regole attualmente previste per gli scontrini fiscali (registrazione della operazione all'interno del corpo fiscale del documento, incremento del contatore documenti, registrazione su DGFE, azzeramento del totale documento). In caso di avaria di stampa (es. fine carta) rilevata dal programma di macchina o dall'operatore durante l'emissione della seconda copia (sempre automatica), l'indicazione "ESEMPLARE PER IL CLIENTE sul documento già emesso impedisce un indebito uso di quest'ultimo nei confronti del cliente; la copia per il cliente può essere ristampata una sola volta, e solo come prima operazione successiva, su proposta del programma o su comando operatore; la mancata stampa del secondo esemplare (es. in caso di guasto o interruzione dell'alimentazione elettrica dell'apparecchio dopo l'emissione dell'esemplare per l'esercente determina la non registrazione della operazione su DGFE e non incremento dei totalizzatori (numeratore documenti, corrispettivi).

Impostazione e stampa della nota di credito

Per eseguire una fattura/nota di credito deve essere precedentemente abilitata questa funzione.

NOTA

i dati del destinatario possono essere inseriti:

- digitandoli da tastiera manualmente quando richiesto dalla procedura operativa di inserimento dei dati.
- manualmente per i dati personali e in automatico per il codice fiscale leggendolo con il barcode reader la tessera sanitaria.

Procedura operativa

1. **RESO**
2. La stampante integrata stampa l'intestazione della Nota di credito
3. **[CARATTERI ALFANUMERICI]** Inserire il numero di documento
4. **[CARATTERI ALFANUMERICI]** Inserire i dati del destinatario a cui si esegue il reso
5. Viene eseguita una stampa del reso in duplice copia, la prima copia per l'emittente e la seconda per il cliente.

NOTA

dopo aver completato la procedura di inserimento dei dati del destinatario e contestatario, per annullare le operazioni in corso premere i tasti **SHIFT** **AN.SCTR.**.

Formato fatture

Di seguito sono elencati gli esempi di stampa più comuni che si possono eseguire sulla stampante integrata nel misuratore fiscale.

Fatture di vendita (esemplare stampato in duplice copia)

Fattura di Vendita sulla stampante integrata

CARTOLERIA ANGELO	
UB. ESERC: VIA JERVIS, 4 10015 Ivrea P. IVA 12345678903	
ROSSI ANGELO SRL SEDE: C.SO PALESTRO 5 10015 IVREA (TO) C.F. ABC123FGI2399U R.I. 4565765476	
FATTURA	
N. A-0017 DEL 12-06-2018	
ESEMPLARE PER L'EMITTENTE	
DESTINATARIO : BIANCHI ARTURO VIA ROMA 10 10100 TORINO COD. FISCALE CLIENTE: BNHRTR65C27C665P C.F. BNHRTR65C27C665P	

1 x 312,00	
STILOGR. AURORA 98	312,00
*IVA 20,00%	

TOTALE EURO	312,00
*IMP. IVA 20,00% : 260,00	
*IVA 20,00% : 52,00	
CONTANTE	350,00
RESTO	38,00
CASSA:	01
OPERATORE	002

Intestazione automaticamente integrata con identificativi aggiuntivi dell'emittente

Numerazione automatica sulla base dell'identificativo di serie dello specifico misuratore

Dati anagrafici del Cliente

Esempio di fattura

FATTURA	
N. A-0007 DEL 10-01-2018	
ESEMPLARE PER L'EMITTENTE	
Dati della fattura	
DESTINATARIO :	
MARIO ROSSI	
VIA ROMA	
10015 IVREA	
P.IVA: 02298700010	
Indicazioni del destinatario	
COINTESTATARIO :	
P.IVA: 02298700010	
EURO	
1 X 1,00	
PRIMO	1,00
*IVA 22,00%	
1 X 2,00	
SECONDO	2,00
*IVA 10,00%	
1 X 3,00	
TERZO	3,00
*IVA 4,00%	
TOTALE EURO	6,00
CONTANTE	6,00
*IMP.IVA 22,00% : 0,82	
*IVA 22,00% : 0,18	
*IMP.IVA 10,00% : 1,82	
*IVA 10,00% : 0,18	
*IMP.IVA 4,00% : 2,88	
*IVA 4,00% : 0,12	
CASSA:	01
10-01-2016	04:52

FATTURA	
N. A-00007 DEL 10-01-16	
ESEMPLARE PER IL CLIENTE	
DESTINATARIO :	
MARIO ROSSI	
VIA ROMA	
10015 IVREA	
P.IVA: 02298700010	
COINTESTATARIO :	
P.IVA: 02298700010	
EURO	
1 X 1,00	
PRIMO	1,00
*IVA 22,00%	
1 X 2,00	
SECONDO	2,00
*IVA 10,00%	
1 X 3,00	
TERZO	3,00
*IVA 4,00%	
TOTALE EURO	6,00
CONTANTE	6,00
*IMP.IVA 22,00% : 0,82	
*IVA 22,00% : 0,18	
*IMP.IVA 10,00% : 1,82	
*IVA 10,00% : 0,18	
*IMP.IVA 4,00% : 2,88	
*IVA 4,00% : 0,12	

Rapporto di chiusura fiscale

RAPPORTO *Z*	
CHIUSURA FISCALE	
DATI IN EURO	

CORRISPETTIVI SCONTRINI	

CORRISP. GIORNALIERI	0,00
PROGR. CORRISPETTIVI	137,50
NOTE DI CREDITO GIORN.	0,00

CORRISPETTIVI DOCUMENTI CL. II	

CORRISP. GIORNALIERI	0,00
*FATTURE	0,00
*RICEVUTE	0,00
NOTE DI CREDITO GIORN.	0,00

DETTAGLIO OPERAZIONI	

SCONTI	0,00
N. 0	
MAGGIORAZ.	0,00
N. 0	
BONIFICI	0,00
N. 0	
RETTIFICHE	0,00
N. 0	
CORRISP. NON RISCOSSI	
*SCONTRINI	0,00
*RICEVUTE	0,00
CORRISP. RISCOSSI	
*SCONTRINI	0,00
*FATTURE	0,00
*RICEVUTE	0,00

DOCUMENTI GIORNALIERI	

N. SCONTR. FISCALI	1
*N. SCONTR./NOTE CRED.	0
N. SCONTR. N FISCALI	0
*N. RAPP. LETTURE DGFE	0

N. DOCUMENTI CL. II	0
*N. FATTURE	0
*N. FATTURE/NOTE CRED.	0
*N. RICEVUTE	0

DATI GENERALI	

N. LETT. MEM. FISCALE	0

PROGR. AZZERAMENTI	19
NUM. RIPRISTINI	5

DISPOS. GIORN. ELETTRONICO	
N. 1 DEL 03-01-2016	
MATR. 80 E 10 002504	

CASSA:	01
10-01-2016	04:43
N. SCONTR. FISCALE	1
/F 80 E 10 002504	

(2' CHIUSURA GIORNAL.)	
DEL 10-01-2016	

Accumulo dei corrispettivi relativi alle operazioni di vendita registrate tramite Scontrino Fiscale: valore comprensivo di eventuali Corrispettivi Non Riscossi e Pagamenti di precedenti Corrispettivi Non Riscossi

Accumulo distinto dell'importo di operazioni di Reso documentate tramite Scontrino / Nota di Credito

Accumulo distinto dei corrispettivi relativi alle operazioni di vendita registrate tramite Fattura di Vendita

Corrispettivi riscossi e non riscossi per tipo di documento

Numero di Scontrini Fiscali emessi, comprensivo degli eventuali Scontrini di Reso, con il numero di dettaglio di questi ultimi

Numero complessivo di Documenti in Classe II (Fatture, Fatture/Note di Credito + Ricevute) emessi, con i relativi dati di dettaglio

Lettura della memoria progr. corrispettivi

LETTURA MEMORIA PROGR. CORRISPETTIVI TRA DUE AZZERAMENTI	
DATI IN EURO	
10-01-2016	19
PROGR. CORRISPETTIVI	137,50
NOTE DI CREDITO GIORN.	0,00
N. NOTE DI CRED. GIORN.	0
CORRISP. GIORNAL. CL. II	0,00
N. DOCUMENTI CL. II	0
NUM. Progr. DGFE (ID)	1
IMPRONTA	
54F6 9C12 E50F 9123 AD86	
798E 3F33 570C 4687 8558	

CASSA:	01
10-01-2016	04:50
N. SCONTR. FISCALE	3
/F 80 E 10 002504	

Lettura della memoria fiscale

CARTOLERIA ANGELO	
UB. ESERC: VIA JERVIS, 4	
10015 Ivrea	
P. IVA 12345678903	
LETTURA MEMORIA CORRISPETTIVI GIORN. TRA DUE DATE	
DATI IN EURO	
10-01-2009	23
CORRISP. GIORNALIERI	622,00
NOTE DI CREDITO GIORN.	784,00
N. NOTE DI CRED. GIORN.	3
CORRISP. GIORNAL. CL. II	432,00
N. DOCUMENTI CL. II	5
NUM. Progr. GFE (ID)	1
IMPRONTA	
45BC 655E ED34 56F4 56F4	
ED45 4F56 45EC DE45 DF45	

10-01-2009	24
PROGR. CORRISPETTIVI	9 999,00

Corrispettivi relativi alle operazioni di vendita registrate tramite Scontrino Fiscale: valore complessivo di eventuali Corrispettivi Non Riscossi e Pagamenti di precedenti Corrispettivi

Numero totale giornaliero di documenti emessi per la registrazione delle operazioni di Reso Merce (Scontrini + Fatture/Note di Credito) e del loro ammontare complessivo

Corrispettivi giornalieri relativi alle operazioni di vendita registrate tramite Fattura o Ricevuta e del numero complessivo di Documenti in Classe II (Fatture di Vendita + Fatture /Nota di Credito + Ricevute) emessi

9. Procedure per la programmazione

Questa sezione riporta le procedure per commutare il misuratore fiscale in assetto SET e per eseguire la programmazione necessaria utilizzando i codici di programmazione elencati nella pagina seguente.

1. Premere  il numero di volte necessario per visualizzare il messaggio “**ASSETTO SET**” sul display.

NOTA

se lo scontrino di vendita non è stato chiuso viene visualizzato il messaggio “TORNA IN REG” e sarà solo consentito selezionare l’assetto REG e quindi chiudere lo scontrino di vendita.

2. Digitare il codice SET che identifica la funzionalità da programmare.

3. Premere  per confermare il codice Set introdotto.

Per:

eseguire la programmazione

impostare il parametro come illustrato nelle pagine seguenti

confermare l’impostazione effettuata e passare al parametro successivo

premere 



saltare la programmazione e passare direttamente al parametro successivo

premere 

cancellare l’impostazione

premere 

uscire dall’assetto Set senza eseguire la programmazione

premere  senza aver confermato con 

confermare l’impostazione effettuata e tornare all’inizio dell’assetto Set

premere 

cancellare l’eventuale messaggio di errore

premere 

Passare dalla programmazione dei reparti alla programmazione dello stesso campo del reparto successivo

premere 

Nel caso della **programmazione di un descrittore**, alla prima digitazione il carattere alfanumerico introdotto è visualizzato sul display operatore in dodicesima posizione con azzeramento del descrittore visualizzato; i successivi caratteri sono introdotti sempre in dodicesima posizione con SHIFT a sinistra dei caratteri.

Nel caso di **programmazione dei prezzi di vendita** il separatore decimale è automaticamente inserito quando si introducono importi con cifre intere (es. Euro 8,00).

Occorre inserire il separatore decimale quando si introducono importi con cifre decimali (es. Euro 8,25).

Messaggi di errore

I messaggi elencati di seguito sono i messaggi di errore che compaiono più frequentemente durante la fase di programmazione.

MESSAGGIO	SIGNIFICATO
SUPERO CAPACITÀ	Si impostano dei valori superiori alle cifre consentite
SUPERO LIM. MASS.	Il valore impostato non è compreso tra i valori consentiti
SEQUENZA ERRATA	Il tasto premuto non è ammesso
NON CONSENTITO	L’operazione richiesta non è consentita

I set della lista di programmazione

SET	Descrizione
130	Abilitazione dell'aggiornamento della data per la verifica periodica
131	Impostazione giorni preavviso scadenza verifica
150	Visualizzazione ammontare di cassa
151	Impostazione data e ora di macchina
155	Attivazione obbligo impostazione intestatario fattura
156	Abilitazione salvataggio e ripristino dei dati sulla memoria interna
157	Abilitazione salvataggio rapporti
179	Stampa memoria lista intestazione (SOLO versione per ambulanti)
200	Stampa elenco opzioni serie 200
201	Impostazione icone merceologiche
203	Impostazione icone bollini
206	Impostazione icone festività
210	Impostazione gioco 'NUMERI FORTUNATI'
211	Impostazione gioco 'LOTTERIA'
212	Impostazione gioco 'SUPERENALOTTO'
250	Stampa funzioni dei tasti programmate mediante i SET 251/252.
251	Programmazione diretta della tastiera
252	Programmazione indiretta della tastiera
296	Stampa loghi presenti in macchina
297	Stampa elenco combinazioni icone-frasi merceologiche
298	Stampa elenco frasi merceologiche
299	Stampa elenco icone merceologiche
300	Stampa elenco opzioni serie 300
301	Impostazione codice di macchina
302	Impostazioni linee intestazione
303	Impostazioni frasi di cortesia
304	Impostazione parametri forme di pagamento
306	Abilitazione obbligo esecuzione rapporto fiscale
307	Impostazione tabella sconti
308	Impostazione aliquote
309	Impostazione parametri maggiorazione percentuale
310	Impostazione descrittore bonifico
311	Impostazione valore HALO su resto
314	Stampa configurazione di macchina
315	Gestione rapporti automatici assetto X
316	Gestione rapporti automatici assetto Z
318	Abilitazione obbligo calcolo del resto
320	Selezione tipo messaggio frasi di cortesia
321	Abilitazione prezzo zero
322	Selezione font di macchina
325	Abilitazione codice farmacia
326	Abilitazione codice bilancia
328	Selezione modalità di aggiornamento rapporti
329	Abilitazione vendita articolo singolo
331	Abilitazione controllo partita IVA/codice fiscale
332	Generazione QR Code
338	Impostazione linee intestazione per fattura semplificata
339	Impostazione parametri fattura semplificata
340	Impostazione descrittori messaggio R.A.E.E. generico
341	Impostazione descrittori messaggio R.A.E.E. per valore
345	Salvataggio dati data base e presetting
346	Ripristino dati data base e presetting
347	Ripristino dati PLU BCR
348	Salvataggio dati data base, presetting e formattazione
349	Ripristino dati data base, presetting e formattazione

SET	Descrizione
350	Backup dati utente
351	Restore dati utente
352	Selezione tipo ADD MODE
354	Abilitazione nota di credito
356	Abilitazione segnalazione acustica su dispositivi
358	Abilitazione memorizzazione rapporti su DGFE
359	Abilitazione stampa BCR
360	Abilitazione gestione password
361	Impostazione password SUPERVISORE
362	Abilitazione/modifica codice di accesso "CASSIERE"
363	Selezione numero sc. fiscali su DGFE da stampare
364	Selezione tipo e valore soglia di fine DGFE
365	Memorizzazione scontrini non fiscali su DGFE
367	Abilitazione stampa articoli venduti
368	Abilitazione visualizzazione totale di cassa
400	Stampa elenco opzioni serie 400
401	Impostazione informazioni singoli reparti
451	Stampa informazioni di tutti i DGFE utilizzati dalla macchina
452	Stampa uno scontrino selezionato mediante numero
453	Stampa degli scontrini di una data
454	Stampa degli scontrini compresi tra due numeri
455	Stampa degli scontrini compresi tra due date
458	Stampa completa del DGFE
460	Stampa delle informazioni del DGFE corrente
461	Gestione della disponibilità spazio su DGFE
500	Stampa della programmazione delle PLU ad accesso diretto
501	Programmazione delle PLU
800	Stampa informazione PLU BCR letto come codice
802	Inserimento di un nuovo PLU BCR
803	Cancellazione di un PLU BCR
804	Modifica di un PLU BCR
900	Stampa elenco opzioni serie 900
901	Impostazione informazioni della seriale
902	Selezione dei dispositivi collegati
903	Caricamento default della seriale
906	Abilitazione connessione USB
920	Parametri abilitazione ETH
921	Impostazioni canale 1 ETH
922	Impostazioni canale 2 WLAN
923	Impostazioni PPP
924	Impostazioni WIFI
925	Impostazioni ADSL
926	Impostazioni FTP
927	Impostazioni SNMP
928	Impostazioni HSDPA
929	Impostazioni VPN
930	Impostazioni avanzate ETH
931	Selezione modalita' aggiornamento FW
932	Selezione modalita' aggiornamento DB
933	Test di rete
963	V.D.OP. - Collegamento
975	Abilitazione Oliweb - Cloud

SET 130 - Abilitazione aggiornamento data per la verifica periodica

Permette di abilitare l'aggiornamento della data per la verifica periodica.

AVVERTENZA

L'impostazione della data per la verifica periodica è riservata ad un tecnico autorizzato. Alla data di scadenza per l'effettuazione della verifica periodica il misuratore stamperà sullo scontrino il seguente avviso:

ATTENZIONE
VERIFICA DEL MISURATORE FISCALE ENTRO "DATA IMPOSTATA"

SET 131 - Impostazione giorni preavviso scadenza verifica

Permette di impostare i giorni di preavviso per la scadenza della verifica.

Procedura operativa

1. **1 3 1 X**
2. **[NUM. GIORNI]** Inserire il numero di giorni di preavviso
Confermare con il tasto **X**

SET 150 - Visualizzazione ammontare di cassa

Selezionando questo comando si visualizza nell'area di notifica il valore dell'ammontare di cassa.

Procedura operativa

1. **1 5 0 X** Visualizza nell'area di notifica l'ammontare di cassa (ad esempio: 179,54 euro).
2. **X** Premendo questo tasto viene stampato lo scontrino con l'ammontare di cassa (ad esempio: 179,54 euro).

SET 151 - Impostazione data e ora di macchina

Per impostare la data e l'ora procedere come segue:

1. Con il tastierino numerico inserire il codice **1 5 1** seguito da **X**
Il display visualizza la data presente in macchina.
2. Impostare la nuova data, Sullo schermo compare **[GG-MM-AA]**
La data presente in macchina viene sostituita da quella inserita nel formato gg-mm-aa,. I caratteri numerici sono visualizzati su display operatore con controllo sintattico del carattere inserito.
4. Premere **X** per Conferma della data. Il display visualizza l'ora presente in macchina.
5. Impostare la nuova ora sullo schermo compare **[HH-MM-SEC]**
L'ora presente in macchina viene sostituita nel formato hh-mm-sec. I caratteri numerici sono visualizzati su display operatore con controllo sintattico del carattere inserito.
6. Premere **X** per confermare l'ora.

NOTA

- Non è consentito variare la data / ora se non è stato eseguito il rapporto fiscale oppure se la data impostata precede quella memorizzata con l'ultimo rapporto fiscale eseguito
- Se nonostante si sia inserita la data corrente in modo corretto il registratore continua a richiedere la data, chiamare l'assistenza tecnica.
- Se la data impostata è diversa dalla precedente e supera quest'ultima di due giorni, compare il messaggio "DIFF. DATE > 2 GG". Premere **C** per cancellare la segnalazione di errore verrà visualizzata la vecchia data, reinserire quella nuova e confermare con il tasto **X**

SET 155 - Attivazione obbligo impostazione intestatario fattura

E' possibile definire se i dati relativi all'intestatario della fattura debbano essere inseriti dal registratore di cassa all'atto della compilazione della fattura stessa oppure se possano essere inseriti in un momento successivo.

Procedura operativa

1. **1 5 5 X**
2. **0 X** I dati del cliente intestatario della fattura possono essere inseriti in un momento successivo.
1 X I dati del cliente intestatario della fattura devono essere inseriti attraverso la tastiera del registratore di cassa all'atto della compilazione della fattura.

Nel caso di stampa della fattura sulla stampante del registratore di cassa, la normativa prevede che la fattura, all'atto dell'emissione e della stampa, deve contenere i dati identificativi dell'emittente e del cliente. Pertanto in questo caso il registratore di cassa deve essere programmato con il codice **SET = 1**.

SET 156 - Abilitazione salvataggio e ripristino dei dati sulla memoria interna

L'opzione SET 156 abilita/disabilita la copia di tutti i dati impostati dall'utente (non i dati contabili) come l'opzione SET 345 ma a differenza di quest'ultima, la copia avviene sulla memoria interna del misuratore fiscale.

Questa opzione è attiva di default se il misuratore la supporta e avviene in modo automatico ogni volta che viene impostato un nuovo parametro dall'ambiente SET o da una connessione remota per i comandi "fiscali e non fiscali" di presetting; non avviene, da una connessione remota, in modo automatico per i comandi di presetting dei data base.

AVVERTENZA

possibile modificare le impostazioni di SET in modalità locale (dalla tastiera del misuratore) oppure in modalità collegamento da terminale.

Nel primo caso (modalità locale), tutte le impostazioni vengono automaticamente salvate nella memoria interna all'uscita dall'assetto SET. Nel secondo caso (collegamento da terminale) il salvataggio non è automatico ed occorre eseguire l'opzione di SET 301.

Procedura operativa

1. **1 5 6 X**
2. **0 X** Per disabilitare il salvataggio/ripristino dei dati dalla memoria interna.
3. **1 X** Per abilitare il salvataggio/ripristino dei dati dalla memoria interna. (opzione attiva di default)

SET 157 - Abilitazione salvataggio rapporti

Con il SET 157 e' possibile abilitare il salvataggio dei rapporti.

Procedura operativa

1. **1 5 7 X**
2. **0 X** Disabilitato
1 X Abilitato.

SET 179 - Ristampa tutte le intestazioni utilizzate in macchina(solo ambulanti)

Quest'opzione permette di stampare tutte le intestazioni create e salvate sulla macchina ambulante.

Procedura operativa

1 7 9 X stampa lista intestazioni

SET 200 - Stampa elenco opzioni serie 200

Questa funzione consente di stampare le impostazioni delle icone e dei messaggi promozionali.

Procedura operativa

1. **2 0 0 X**

2. Avvio della stampa.

SET 201 - Impostazione icone merceologiche

Lo scontrino può essere corredato da un elemento grafico (icona) con associato un messaggio promozionale predefinito. Le icone sono suddivise in:

- categorie merceologiche
- festività e ricorrenze
- scontrini fortunati con programmazione ad importo

Il messaggio può essere sostituito da un altro scelto tra quelli disponibili nel registratore di cassa oppure da un messaggio personalizzato di 4 righe di 15 caratteri ciascuna. Per ogni riga è possibile selezionare tre attributi di stampa : normale, doppia altezza, doppia larghezza.

Con il codice di programmazione **SET 201** è possibile programmare, sullo scontrino, la stampa dell'icona selezionata e la relativa frase promozionale associata.

Procedura operativa

1. **2 0 1 X**

2. **1 X / 0 X** Per abilitare / disabilitare la funzione

3. **[CARATTERI NUMERICI]** Impostare il numero dell'icona (1÷107) da stampare.

4. **0 X** Per associare all'icona selezionata una frase personalizzata.

1 X per selezionare la frase abbinata all'icona (frase di default)

2 X per selezionare una delle frasi disponibili nel registratore di cassa

5. **[CARATTERI ALFA-NUMERICI] X** Se è stata selezionata la modalità "frase personalizzata", introdurre i caratteri del descrittore da assegnare alla riga attuale.

6. **0 X** Conferma per passare alla programmazione dell'attributo carattere.

1 X Per selezionare l'attributo normale

1 X Per selezionare l'attributo doppia altezza

2 X Per selezionare l'attributo doppia larghezza.

Ripetere la procedura per tutte le righe (4) da programmare.

7. **X** Se è stata selezionata la modalità "frase abbinata all'icona" (frase di fabbrica) : conferma. Il registratore di cassa si posiziona all'inizio dell'assetto SET.

oppure Se è stata selezionata la modalità "selezione di una frase disponibile sul registratore di cassa" : digitare il numero della frase:

[CARATTERI NUMERICI]

X Confermare ; il registratore di cassa si posiziona all'inizio dell'assetto SET.

SET 203 - Impostazione icone bollini

Al termine dello scontrino di vendita e' possibile stampare in modo automatico l'icona relativa al premio a punti. Il numero dei punti e' calcolato in funzione di una soglia programmata con l'opzione 203.

Procedura operativa

1. 2 0 3 X
2. 1 X / 0 X Per abilitare / disabilitare la funzione
3. [CARATTERI NUMERICI] X Per impostare il valore di riferimento per il conteggio dei punti premio.

SET 206 - Impostazione icone festività

Questo gruppo di icone, relative a festività religiose o a feste ricorrenti ogni anno, vengono attivate nei periodi temporali prefissati, con il codice di programmazione **SET 206**.

Ogni icona sostituisce solo per il periodo prefissato l'eventuale icona merceologica.

N.	FEST./RICORR.	N. ICONA	FRASE PROMOZIONALE	PERIODO
1	S. Natale	108	BUON NATALE	dal 15/12 al 27/12
2	Capodanno	109	FELICE ANNO NUOVO	dal 28/12 al 02/01
3	San Valentino	110	UN GIORNO DA RICORDARE	dal 10/02 al 14/02
4	Carnevale (*)	111	FESTEGGIA IN ALLEGRIA IL CARNEVALE	dal 25/02 al 01/03
5	Festa della donna (*)	112	UN GIORNO CHE VALE UN PENSIERO	dal 05/03 al 08/03
6	Festa del papà	113	FESTA DEL PAPÀ - AUGURI	dal 15/03 al 19/03
7	S. Pasqua (*)	114	BUONA PASQUA	dal 10/04 al 16/04
8	Festa della mamma	115	FESTA DELLA MAMMA - AUGURI	dal 06/05 al 14/05
9	Buone vacanze (*)	116	BUONE VACANZE	dal 10/07 al 30/07

(*) I periodi riportati sono puramente indicativi

Procedura operativa

1.
2. **[CARATTERI NUMERICI]** Impostare il numero della FESTIVITÀ/RICORRENZA (1□9) che si desidera programmare.
3. / Per abilitare / disabilitare la funzione
4. **[CARATTERI NUMERICI]** Sul display viene visualizzato il numero dell'icona predefinita associata alla FESTIVITÀ/RICORRENZA selezionata. Per sostituire questa icona con un'altra, impostare il numero dell'icona (108 □116) desiderata
5. Per associare all'icona selezionata una frase personalizzata.
 per selezionare la frase abbinata all'icona (frase di default)
 per selezionare una delle frasi disponibili nel registratore di cassa
6. **[CARATTERI ALFA-NUMERICI]** Se è stata selezionata la modalità "frase personalizzata", introdurre i caratteri del descrittore da assegnare alla riga attuale.
 Conferma per passare alla programmazione dell'attributo carattere.
7. Per selezionare l'attributo normale
 Per selezionare l'attributo doppia altezza
 Per selezionare l'attributo doppia larghezza.

Ripetere la procedura per tutte le righe (4) da programmare. Dopo la programmazione dell'ultima riga, si passa alla programmazione del periodo.

8. Se è stata selezionata la modalità "frase abbinata all'icona" (frase di default): conferma per passare alla programmazione del periodo.
oppure
 Se è stata selezionata la modalità "selezione di una frase disponibile sul registratore di cassa":
[CARATTERI NUMERICI] Digitare il numero della frase.
 Conferma per passare alla programmazione del periodo.
Sul display viene visualizzata la data di inizio periodo
9. **[CARATTERI NUMERICI]** Impostare nuova data per sovrapposizione alla precedente. Impostare nuova data per sovrapposizione alla precedente.
 Conferma la data di inizio periodo predefinita oppure quella programmata.
Sul display viene visualizzata la data di fine periodo
10. Premere per confermare la data di fine periodo predefinita; in caso contrario ripetere la procedura di programmazione descritta precedentemente.

Programmazione della tastiera

La tastiera può essere programmata in maniera tale da riconfigurare funzionalmente la posizione dei tasti. La programmazione può essere diretta o indiretta.

I seguenti codici sono necessari per la programmazione:

Codice di programmazione **SET 251** per la programmazione diretta della tastiera.

Codice di programmazione **SET 252** per la programmazione indiretta.

Codice di programmazione **SET 250** permette per la stampa delle funzioni assegnate ai tasti.

Codici di funzione, riportati nella tabella dei “Codici funzione”.

Posizione numerica dei tasti, riportata nel paragrafo successivo.

SET 250 - Stampa funzioni dei tasti programmate mediante i SET 251/252

Consente la stampa su uno scontrino delle funzioni assegnate ai tasti mediante la programmazione diretta e indiretta della tastiera attraverso i SET 251 e SET 252.

SET 251 - Programmazione diretta della tastiera

Consente l'assegnazione di un codice funzione ad un tasto, facendo seguire alla digitazione del codice funzione desiderato la semplice pressione del tasto fisico.

Procedura operativa

1.
2. Per impostare il codice della funzione da assegnare
3. Premere il scelto Per assegnare la funzione selezionata al tasto prescelto.

SET 252 - Programmazione indiretta della tastiera

Con questo codice di programmazione è possibile assegnare un codice funzione ad un tasto, facendo seguire alla digitazione del codice funzione la posizione numerica del tasto (incrocio su stampa SET 250). Per i tasti multipli si digita una sola posizione numerica.

Procedura operativa

1.
2. Per impostare il codice della funzione da assegnare
3. Per assegnare la funzione selezionata al tasto corrispondente al codice numerico (numero incrocio su stampa SET 250).

Tabella codici funzione

FUNZIONE	NUMERO FUNZIONE
Introduzione P.IVA	9
Introduzione codice numerico	7
Introduzione codice alfa-numerico	8
Bonifico	16
Descrittore	17
Codice fiscale	18
Visualizzazione totale cassa	20
Visualizzazione prezzo REP/PLU	21
Codice a barre EAN/UPC	22
Codice a barre C39	23
Codice FARMACIA	24
Storno	25
Separatore	26
Prezzo 1	29
Contante diretto	80
Contante indiretto	81
Pagamento assegno diretto	82
Pagamento assegno indiretto	83
Credito diretto	84
Credito indiretto	85
Carta di credito diretta (nota)	86
Carta di credito indiretta	87
Non pagato diretto	88
Non pagato indiretto	89
Pagamento ticket diretto	90
Pagamento ticket indiretto	91
Pagamento in valuta diretto	94
Pagamento in valuta indiretto	95
Correzione	96
Annullo scontrino	97
Ripetizione	98
Versamento	99
Prelievo	100
Visualizzazione totale precedente	101
Duplicato scontrino	102
Unione scontrini	104
Apertura cassetto	105
Reparto indiretto	112
Reparto diretto	113
PLU indiretta	114
PLU diretta	115

FUNZIONE	NUMERO FUNZIONE
Sconto	128
Sconto indiretto	131
Maggiorazione	132
Listino 1	133
Recupero crediti	138
Pagamento corrispettivi non riscossi	144
Reso merce	145
Intestazione	148
Subtotale	149
Stampa subtotale	157
Abilita tasto "GIORNALE" in REG	158
Fattura	159

NOTA

per programmare la funzione CARTA DEBITO (C.DEB) utilizzare il codice funzione 86 con numero di carta di credito = 5.

- SET 296 - Stampa loghi presenti in macchina**
- SET 297 - Stampa elenco combinazioni icone-frasi merceologiche**
- SET 298 - Stampa elenco frasi merceologiche**
- SET 299 - Stampa elenco icone merceologiche**

Procedura operativa

❖ Registratore di cassa in assetto operativo SET.

STAMPA LOGHI PRESENTI IN MACCHINA

2 9 6

X Conferma stampa *

**STAMPA DI TUTTE LE ICONE CATEGORIE MERCEOLOGICHE E FRASI PROMOZIONALI
(ABBINAMENTI DI FABBRICA)**

2 9 7

X Conferma stampa *

STAMPA DELLE FRASI MERCEOLOGICHE e FESTIVITÀ e RICORRENZE

2 9 8

X Conferma stampa *

STAMPA DELLE ICONE MERCEOLOGICHE e FESTIVITÀ e RICORRENZE

2 9 9

X Conferma stampa *

*La stampa può essere interrotta premendo il tasto **C** oppure premendo il tasto di cambio assetto

SET 300 - Stampa elenco opzioni serie 300

Questa funzione consente di stampare la programmazione delle funzionalità associate a tutti i codici di programmazione della serie 300.

Procedura operativa

1.
2. Avvio della stampa

SET 301 - Impostazione codice di macchina

Procedura operativa

1.
2. Personalizzazione del descrittore *. (Fino a 10 caratteri alfanumerici)

* Impostazione di fabbrica: "01"

SET 302 - Impostazioni linee intestazione

In ottemperanza alle disposizioni di legge, è obbligatorio programmare l'intestazione scontrino. Per l'intestazione scontrino sono disponibili 15 righe stampate sullo scontrino in posizione centrata; l'intestazione deve contenere l'esatta ragione sociale, completa di indirizzo e P.IVA/C.F.

Sul misuratore fiscale sono disponibili le seguenti tipologie di intestazione scontrino :

- Per esercenti attività di vendita STANZIALE. In questo caso l'intestazione deve contenere l'esatta ragione sociale, completa di indirizzo e P.IVA.

La quindicesima riga e' dedicata alla P.IVA; il registratore fiscale controlla che almeno questa riga sia programmata.

- Per esercenti attività di vendita AMBULANTE. In questo caso l'intestazione deve contenere.
 - a. l'esatta ragione sociale, completa di indirizzo o il numero di iscrizione al Repertorio economico amministrativo (REA)
 - b. la città' sede della camera di commercio, industria, agricoltura e artigianato (CCIAA)
 - c. la P.IVA.

La tredicesima riga e' dedicata al REA, la quattordicesima al CCIAA e la quindicesima alla P.IVA. Il misuratore fiscale controlla che queste righe siano programmate. In questo caso l'intestazione viene registrata nella memoria fiscale.

Con un apposito comando (SET 179) sarà possibile eseguire la stampa di tutte le intestazioni memorizzate.

La destinazione del misuratore fiscale ad uso stanziale o ambulante viene stabilita all'atto della sua fiscalizzazione.

Procedura operativa

PROGRAMMAZIONE DELLE RIGHE DA 1 A 14

1.

3	0	2	X
---	---	---	---
2. [CARATTERI NUMERICI]

X

 Per selezionare il logo desiderato da inserire nella prima riga di intestazione. ***
3.

0	X
1	X
2	X

 Per posizionare il logo a sinistra *
Per posizionare il logo al centro.
Per posizionare il logo a destra.
4. [CARATTERI ALFA-NUMERICI]

X

 Personalizzazione del descrittore. La personalizzazione è possibile solo se è stato selezionato "0" come numero del logo. **
5.

0	X
1	X

 Per definire l'attributo carattere "NORMALE". *
Per definire l'attributo carattere "DOPPIA ALTEZZA".
6.

0	X
1	X

 Per definire il font carattere a 24 crt / riga *
Per definire il font carattere a 29 crt / riga

* Impostazione di fabbrica	** Impostazione di fabbrica: "linea vuota"	*** Impostazione di fabbrica: "0"
----------------------------	--	-----------------------------------

Per programmare la lunghezza del descrittore utilizzare il codice 322 (SELEZIONE NUMERO CARATTERI IN STAMPA).

Al termine della programmazione della sesta riga il registratore di cassa si posiziona all'inizio dell'assetto di configurazione.

SET 303 - Impostazioni frasi di cortesia

Procedura operativa

❖	Codice di programmazione 320 impostato a 2 (abilitazione del messaggio di cortesia personalizzato con codice 303).
---	--

1.

3	0	3	X
---	---	---	---
2. [CARATTERI NUMERICI]

X

 Per selezionare il logo desiderato da inserire nella prima riga del messaggio di cortesia.
3.

0	X
1	X
2	X

 Per posizionare il logo a sinistra
Per posizionare il logo a al centro.
Per posizionare il logo a destra.
4. [CARATTERI ALFA-NUMERICI]

X

 Personalizzazione del descrittore. La personalizzazione è possibile solo se è stato selezionato "0" come numero del logo.
5.

0	X
1	X

 Per definire l'attributo carattere "NORMALE". *
Per definire l'attributo carattere "DOPPIA ALTEZZA".
6.

0	X
1	X

 Per definire il font carattere a 24 crt / riga *
Per definire il font carattere a 29 crt / riga
7. **Programmazione delle righe successive**

* Impostazione di fabbrica

SET 304 - Impostazione parametri forme di pagamento

Questa funzione consente di programmare le forme di pagamento.

La programmazione delle forme di pagamento sono raggruppate come elencato in tabella e le varie categorie con i rispettivi parametri si impostano inserendo i caratteri alfanumerici e confermandoli con il tasto **X**.

FUNZIONE (FORMA DI PAGAMENTO)	
CONTANTE 1 (CONTANTE)	
	DESCRITTORE
CONTANTE DA 2 A 6 (VALUTE)	
	DESCRITTORE
	CAMBIO
	DECIMALI
	ARROTONDAMENTO
ASSEGNI 1 (ASSEGNI)	
	DESCRITTORE
CREDITO 1 (CREDITO)	
	DESCRITTORE
CARTE DI CREDITO DA 1 A 5 (CARTE DI CREDITO)	
	DESCRITTORE
NON RISCOSSO 1 (NON RISCOSSO)	
	DESCRITTORE
BUONI PASTO 20 (TICKET)	
	DESCRITTORE

Programmazione dei buoni pasto (ticket)

Questa funzione consente di programmare i ticket suddivisi per 20 compagnie.

FUNZIONE	CAMPI PROGRAMMABILI	IMPOSTAZ. DI FABBRICA
Descrizione compagnia	Fino a 24 crt alfanumerici	(N.PAG.)PASTO_1

Procedura operativa

1. [CARATTERI ALFA-NUMERICI] per impostare la descrizione della compagnia (max. 24 crt)
 per confermare la descrizione
2. TOT per rientrare all'inizio dell'assetto di configurazione.

Programmazione delle valute

Con questo codice è anche possibile definire un descrittore per ciascuna delle valute utilizzabili, il relativo valore di cambio, il valore di arrotondamento e numero di decimali.

FUNZIONE	CAMPI PROGRAMMABILI	IMPOSTAZ. DI FABBRICA
VALUTA (1-5) RAPPORTO DI CAMBIO DECIMALI ARROTONDAMENTO	Fino a 29 caratteri alfanumerici Fino a 6 cifre (4+2 dec.) Fino a 1 cifra (da 0 a 9) 0 = arrotondamento a 0 1 = arrotondamento a 4 2 = arrotondamento a 5 3 = arrotondamento a 9	VALUTA 1 (1-5) 0,00 2 5

SET 306 - Abilitazione obbligo esecuzione rapporto fiscale

La data del registratore di cassa si aggiorna automaticamente alla mezzanotte di ogni giorno. Programmare l'obbligo del rapporto significa impedire l'emissione di nuovi scontrini di vendita, dopo il cambio data, se prima non è stato fatto un rapporto.

Procedura operativa

1. * 3 0 6 X
2. * 0 X Per disabilitare l'obbligo di esecuzione del rapporto al cambio data. *
- 1 X Per abilitare l'obbligo di esecuzione del rapporto al cambio data.

* Impostazione di fabbrica

SET 307 - Impostazione tabella sconti

Questa funzione consente di programmare uno sconto in valore percentuale.

PARAMETRI PROGRAMMABILI

FUNZIONE	CAMPI PROGRAMMABILI	IMPOSTAZ. DI FABBRICA
Sconto in Valore Percentuale		
DESCRIZIONE	Fino a 15 caratteri alfanumerici	SCONTO PERC._1
Percentuale di sconto	Fino a 4 cifre (2+2 dec.)	0,00

Procedura operativa

Programmazione sconti in percentuale

1. **3 0 7 X**
2. **[CARATTERI ALFA-NUMERICI] X** Personalizzazione del descrittore
oppure conferma descrittore e passa alla program. sconto
X
3. **[CARATTERI NUMERICI] X** Impostazione della percentuale di sconto

- Se si vuole annullare la percentuale programmata, digitare 

SET 308 - Impostazione aliquote

PARAMETRI PROGRAMMABILI

Per ogni aliquota Iva possono essere programmati più parametri come riportato nella seguente tabella:

FUNZIONE	CAMPI PROGRAMMABILI	IMPOSTAZ. DI FABBRICA
Descrizione aliquota Valore aliquota (in percentuale)	Fino a 24 caratteri alfanumerici Fino a 4 cifre (da 0,01 a 99,99)	IVA_1 0,00

Come prerequisito alla programmazione occorre aver eseguito un Rapporto fiscale Z20 (Scorporo imposta) e i Rapporti da Z4 - 14 (gestionale).

Procedura operativa

1. **3 0 8 X** Sulla riga inferiore del display operatore è proposto il descrittore della prima aliquota IVA.
2. **[CARATTERI ALFA-NUMERICI] X** Personalizzazione del descrittore.
3. **[CARATTERI NUMERICI] X** Impostazione dell'aliquota IVA in percentuale.

- Comparire il messaggio "SCORPORO IMPOSTA"
- Se si vuole annullare la percentuale programmata, digitare



SET 309 - Impostazione parametri maggiorazione percentuale

Questa funzione consente di programmare una maggiorazione in valore percentuale.

PARAMETRI PROGRAMMABILI

FUNZIONE	CAMPI PROGRAMMABILI	IMPOSTAZ. DI FABBRICA
Maggiorazione in Valore Percentuale		
DESCRIZIONE	Fino a 10 caratteri alfanumerici	MAGG. PERC._1
Percentuale di sconto	Fino a 4 cifre (2+2 dec.)	0,00

Procedura operativa

Programmazione in percentuale

1. **3 0 9 X**
2. **[CARATTERI ALFA-NUMERICI] X** Personalizzazione del descrittore
oppure
X conferma descrittore e passa alla program. magg.
3. **[CARATTERI NUMERICI] X** Impostazione della percentuale di maggiorazione
4. **X** passa alla maggiorazione percentuale successiva

- Se si vuole annullare la percentuale programmata, digitare



SET 310 - Impostazione descrittore bonifico

Tale funzione consente di programmare un descrittore da attribuire alla funzione di BONIFICO.

Procedura operativa

1. **3 1 0 X**
2. **[CARATTERI ALFA-NUMERICI] X** Personalizzazione del descrittore.*
(Fino a 29 caratteri alfanumerici)

* Impostazione di fabbrica: "BONIFICO"

SET 311 - Impostazione valore HALO su resto

È possibile definire un importo massimo per il resto da consegnare al cliente in seguito al pagamento di una vendita. Se in fase operativa risulteranno cifre superiori a questo limite, interverrà una segnalazione di errore.

L'importo massimo impostabile per il resto deve essere compreso tra 0 e 999.999 (6 cifre + 2 decimali).

Procedura operativa

1.
2. [CARATTERI NUMERICI] Impostazione dell'importo massimo

SET 314 - Stampa configurazione di macchina

Questa funzione consente di stampare, in qualsiasi momento, la configurazione attuale del registratore di cassa. Tale operazione è utile per avere una copia cartacea della configurazione impostata sul registratore di cassa e riguarda principalmente questi gruppi:

- NUMERO REPARTI
- DESCRITTORE
- NUMERO PLU
- NUM. TIPI FORME PAGAM.
- NUMERO DI SCONTI
- NUMERO DI MAGGIORAZIONI
- DESCRITTORE
- NUMERO ALIQUOTE IVA
- PLU (CODICI A BARRE)

Per ognuna delle voci è specificata la lunghezza massima consentita per il descrittore.

Procedura operativa

1.
2. Avvio della stampa



SET 315 – Gestione rapporti automatici assetto X

SET 316 - Gestione rapporti automatici assetto Z

Questa funzione consente di programmare la stampa di più rapporti in automatico. In questo modo sarà possibile, con una sola operazione, stampare tutti insieme i rapporti programmati.

- **SET 315:** consente di programmare la stampa sequenziale in assetto X di un max di 16 rapporti (giornalieri + periodici).
- **SET 316:** consente di programmare la stampa sequenziale in assetto Z di un max di 9 rapporti (solo giornalieri).



Le caratteristiche di questa funzione dipendono dall'impostazione del SET 328 che, se disabilitata

() è impostata per il giornaliero/periodico, , se abilitata () è impostata per il periodico 1/periodico 2.

La seguente tabella indica i rapporti che si possono stampare in automatico ed il loro codice di esecuzione:

RAPPORTO	Codici di esecuzione in ASSETTO X (SET315)		Codici di esecuzione in ASSETTO Z (SET316)	
	Giornaliero	Periodico	Giornaliero	Periodico
SET 328 = 0				
SET 328 = 1	Periodico1	Periodico2	Periodico1	Periodico2
Reparti	1	11	1	11
Gestionale	4	14	4	14
Movimenti di cassa	5	15	5	15
Vendite per ora	6		6	
Scorporo imposta		20		20
Valute	7	17	7	17
Rapporto			10	
PLU ad accesso lettore di codici a barre	9	19	9	19
Fatture (RF) / Ricevute fiscali	18	28	18	28
Rapporto Operatori	21	31	21	31
Buoni pasto	25	35	25	35
Conti cliente	26	36	26	36
	29	39		

Procedura operativa

1. 
2.  Per disabilitare la stampa del rapporto indicato dal display operatore
 Per abilitare la stampa del rapporto indicato dal display operatore
3. **Proseguire con i successivi rapporti**

SET 318 - Abilitazione obbligo calcolo del resto

È possibile programmare il registratore di cassa a calcolare obbligatoriamente il resto dovuto al cliente in seguito al pagamento di una transazione di vendita; in questo modo l'operatore dovrà digitare l'importo ricevuto dal cliente prima di chiudere lo scontrino.

Procedura operativa

1. **3 1 8 X**
2. **0 X** Per disabilitare la funzione di calcolo obbligatorio del resto *
- 1 X** Per abilitare la funzione di calcolo obbligatorio del resto

* Impostazione di fabbrica

SET 320 - Selezione tipo messaggio frasi di cortesia

Procedura operativa

1. **3 2 0 X**
2. **0 X** Per disabilitare il messaggio di cortesia.
1 X Per abilitare il messaggio di cortesia programmato da fabbrica. (GRAZIE E ARRIVEDERCI) *
3. **2 X** Abilitazione del messaggio personalizzato dall'utente con codice 303

* Impostazione di fabbrica

SET 321 - Abilitazione prezzo zero

Nel caso si debba contabilizzare una vendita omaggio, occorre produrre uno scontrino con articolo a prezzo zero. Questa funzione consente di abilitare e disabilitare la vendita di un articolo a prezzo zero.

Procedura operativa

1. **3 2 1 X**
2. **0 X** Per disabilitare la funzione di vendita di un articolo a prezzo zero. *
1 X Per abilitare la funzione di vendita di un articolo a prezzo zero.

* Impostazione di fabbrica

SET 322 - Selezione font di macchina

Con questo codice è possibile selezionare il font dei caratteri che verrà utilizzato per la stampa degli scontrini.

Procedura operativa

1. 3 2 2 X
2. 0 X Seleziona il font di tipo 1 in modo da stampare fino a 36 caratteri per riga *
- 1 X Seleziona il font di tipo 2 in modo da stampare fino a 44 caratteri per riga

* Impostazione di fabbrica:

SET 325 - Abilitazione codice farmacia

Abilita il codice farmacia.

Procedura operativa

1. 3 2 5 X
2. 0 X Disabilitato*
3. 1 X Abilitato

* Impostazione di fabbrica

SET 326 - Abilitazione codice bilancia

Abilita il codice bilancia.

Procedura operativa

1. 3 2 6 X
2. 0 X Disabilitato*
3. 1 X Abilitato

* Impostazione di fabbrica

SET 328 - Selezione modalità di aggiornamento rapporti

Tale funzione permette di scegliere come aggiornare i rapporti.

Procedura operativa

1. 3 2 8 X
2. 0 X Giornaliero-periodico
3. 1 X Periodico 1 - periodico 2*

* Impostazione di fabbrica

SET 329 - Abilitazione vendita articolo singolo

Tale funzione consente di abilitare la vendita del singolo articolo (quantità 1).

Procedura operativa

1. **3** **2** **9** **X**
2. **0** **X** Per disabilitare la vendita di un singolo articolo. *
3. **1** **X** Per abilitare la la vendita di un singolo articolo.

* Impostazione di fabbrica

SET 331 - Abilitazione controllo partita IVA/codice fiscale

Tale funzione consente di abilitare la verifica della Partita Iva / Codice Fiscale.

Procedura operativa

1. **3** **3** **1** **X**
2. **0** **X** Disabilitato
3. **1** **X** Abilitato *

* Impostazione di fabbrica

SET 332 - Generazione QR Code

Il registratore di cassa è in grado di riconoscere e stampare la tipologia di codice a barre bidimensionale di tipo QR Code.

Con questo tipo di grafico bidimensionale, è possibile codificare link a siti internet, messaggi promozionali, ecc. Una volta generato e stampato, il QR Code può essere recuperato attraverso opportuna applicazione residente ad esempio in uno smartphone.

La programmazione della descrizione da tradurre come QR Code si esegue con il SET 332. Il QR Code così generato può essere inserito come logo all'inizio o alla fine dello scontrino.

NOTA

Per la programmazione del logo utilizzare i codici SET 302 e SET 303.

Per la stampa dei loghi memorizzati nel registratore di cassa utilizzare il codice SET 296.

Procedura operativa

1. Inserire nel campo la descrizione che si intende codificare come QR Code e al termine confermare con

SET 338 - Impostazione linee intestazione per fattura semplificata

Ampliamento righe di intestazione per scontrini/fatture

Sul registratore di cassa sono disponibili 8 righe aggiuntive programmabili con il codice 338. Queste 8 righe vanno ad aggiungersi alle righe dell'intestazione scontrino e programmate con il codice 302.

Il codice 338 mette a disposizione queste 8 righe aggiuntive che sono "libere" cioè non vincolate all'introduzione di campi particolari.

NOTA

l'inserimento dei dati relativi alla P.IVA è riservata alla 7° riga del codice 302; in stampa sarà riportata sullo scontrino come ultima riga del codice 302.

Procedura operativa

PROGRAMMAZIONE DELLE RIGHE DA 1 A 8

-
- [CARATTERI ALFA-NUMERICI] Inserimento tipo di attributo a numero di caratteri
- [CARATTERI ALFA-NUMERICI] Proseguire con le altre righe che si desiderano programmare

NOTA

la programmazione delle altre righe si esegue come per l'impostazione dell'intestazione scontrino (codice 302).

SET 339 - Impostazione parametri fattura semplificata

Impostazione della Serie Fatture dello specifico misuratore e del valore iniziale usato per la numerazione delle fatture.

Procedura operativa

1. X
2. [CARATTERI ALFA-NUMERICI] X Impostazione della serie fattura, massimo 3 caratteri alfanumerici
3. [CARATTERI ALFA-NUMERICI] X Programmazione del numero fattura, massimo 5 caratteri numerici

SET 340 - Impostazione descrittori messaggio R.A.E.E. generico

Con il codice 340 è possibile programmare un messaggio di personalizzazione relativo all'eco-contributo RAEE composto da 3 righe (24/29 caratteri) e viene impostato solo il descrittore e non l'attributo.

Questo viene stampato in fondo allo scontrino se e' attivata all'interno dello scontrino la modalità con importo RAEE specificato.

Procedura operativa

1. X Per personalizzare il messaggio di descrizione dell'eco-contributo
2. [CARATTERI ALFA-NUMERICI] X Personalizzazione della prima riga del messaggio.
3. Programmazione delle righe successive

SET 341 - Impostazione descrittori messaggio R.A.E.E. per valore

Con il codice 341 è possibile programmare un messaggio di personalizzazione relativo all'eco-contributo RAEE composto da 3 righe ognuna delle quali con un massimo di 29 caratteri (24/29 caratteri) e viene impostato solo il descrittore e non l'attributo.

Questo viene stampato in fondo allo scontrino se e' attivata all'interno dello scontrino la modalità con importo RAEE generico.

Procedura operativa

1. X Per personalizzare il messaggio di descrizione dell'eco-contributo
2. [CARATTERI ALFA-NUMERICI] X Personalizzazione della prima riga del messaggio.
3. Programmazione delle righe successive

SET 345 – Salvataggio dati data base e presetting

Il codice **SET 345** salva sulla chiavetta tutti i dati di programmazione del registratore di cassa (assetto di configurazione), la parte descrittiva dei data base ed i dati contabili utilizzati dal registratore di cassa per generare i rapporti gestionali.

Procedura operativa

1. Inserire la chiavetta USB nel registratore di cassa.

NOTA

Nel caso in cui si proceda al salvataggio dei dati senza aver inserito la chiavetta verrà visualizzata la segnalazione “STICK NON INSERITO”.

2. Impostare il misuratore in assetto di configurazione (**CONFIG.**).
3. **3 4 5 X** Sul display compare il messaggio: “345-SCRITT. DATI/ATTENDERE” e viene avviata la scrittura dei dati.
 - a. Se la scrittura dei dati su chiavetta è andata a buon fine verrà visualizzata segnalazione “SCRITT. ESEGUITA/RIMUOVERE STICK”
 - b. Se durante la scrittura si sono verificati degli errori verrà visualizzata la segnalazione “ERRORE SCRITTURA/RIMUOVERE STICK”.

NOTA

provare a ripetere la procedura verificando il corretto inserimento della chiavetta. Se l'errore ricompare contattare il servizio tecnico di assistenza.

4. Rimuovere la chiavetta. Alla rimozione della chiavetta USB la macchina si ripositiona in assetto set (configurazione).

Verifica dei dati salvati

Inserire la chiavetta USB in una porta USB del computer per verificare i dati salvati sulla chiavetta e controllare che nella cartella “presetting_files” siano presenti i file:

- Datapresetfile.csv: salva la data corrente
- DBxxxxDesc.csv: parte descrittiva DB
- DBxxxxField.csv: periodico 1 e periodico 2 DB
- DBxxxxStruct.txt: stringa di formattazione DB in formato binario
- DescriptorsPresetFile: variabili di tipo descrittore (presetting)
- FlagsPresetFile: variabili di tipo flag (presetting)
- KbdFile: programmazione di tastiera
- NumbersPresetFile: variabili di tipo numero (presetting)
- PermissionLevelFile: livelli permission associati a funzioni tastiera
- RegistersPresetFile: variabili di tipo registro (presetting)
- presetting: la presenza di questo file vuoto (dimensione 0) indica l'avvenuto salvataggio dei file)
- ASNTfile: sono due file chiamati asntdescriptorspresetfile.csv e asntnumberspresetfile.csv
- LOGOfile: infodescxxxx.txt e logofile.txt

Per xxxxx si intende il nome del singolo database. Per ogni tipo di database saranno presenti nella cartella i tre file.

I file presenti sulla chiavetta, organizzati nel modo descritto sopra (DBxxxxxDesc.csv, DBxxxxxField.csv, DBxxxxxStruct.txt) sono strutturati in:

Nome del file	Descrizione
Department	Database reparti
DiscountMarkUp	Tabelle sconti e maggiorazioni
Group	Gruppi merceologici
Hourly	Vendita oraria
InternalClientAccount	Conti clienti
InternalPlu	PLU accessibili tramite numero (1-250)
Operator	Operatori
OperatorPayment	Forme di pagamento relative agli operatori
Payment	Forme di pagamento
Plu	PLU accessibili con lettore di codice a barre
Promotions	Promozioni
Vat (Invoice, Receipt, Ticket con le informazioni di tipo Desc e Field, ed un unico file per il tipo Struct.)	Tabella Iva (Iva per fattura, Iva per ricevute, Iva per scontrino)

NOTA

se i file presenti sulla chiavetta non corrispondono a quelli descritti in tabella oppure se la loro occupazione è di 0 bytes provare a ripetere la procedura su un'altra chiavetta USB accertandosi che sia funzionante e inserita correttamente.

SET 346 – Ripristino dati data base e presetting

L'opzione **SET 346** ripristina su registratore di cassa le seguenti informazioni:

- parte descrittiva (tutti i dati salvati dall'utente ma non i dati contabili) di tutti i database presenti sul registratore di cassa
- impostazioni di tutti i parametri di presetting del registratore di cassa tranne i loghi.

Procedura operativa

1. Inserire la chiavetta USB in macchina.

NOTA

Nel caso in cui si proceda al ripristino dei dati senza aver inserito la chiavetta verrà visualizzata la segnalazione "STICK NON INSERITO".

NOTA

prima di procedere potrebbe essere necessario eseguire la stampa dei rapporti gestionali segnalati dal registratore di cassa. Se i rapporti non vengono eseguiti non sarà possibile procedere con il ripristino.

2. Impostare il misuratore in assetto SET.

3. **3** **4** **6** **X** Sul display compare il messaggio:
"OPER. DISTRUTTIVA VUOI CONTINUARE?"

Premere il tasto **X** per continuare.

Sul display compare la richiesta per scegliere se formattare oppure no:

"FORMATTI? ABILITATO: 1, DISABILITATO: 0.

scegliendo 1 si cancellano i dati presenti nel registratore di cassa, scegliendo 0 si conservano quelli presenti.

Al termine sul display compare il messaggio:
"346-LETTURA DATI/ATTENDERE" e avviata la lettura dei dati.

- a. Se la lettura dei dati su chiavetta è andata a buon fine verrà visualizzata la segnalazione "LETTURA ESEGUITA/RIMUOVERE STICK"
- b. Se durante la lettura si sono verificati degli errori verrà visualizzata la segnalazione "ERRORE LETTURA/RIMUOVERE STICK"

NOTA

provare a ripetere la procedura verificando il corretto inserimento della chiavetta. Se l'errore ricompare contattare il servizio tecnico di assistenza.

4. La procedura è terminata, il misuratore stampa uno scontrino non fiscale (CONFIGURAZIONE CASSA) che riporta l'attuale configurazione del registratore di cassa. Lo scontrino viene memorizzato sul DGFE.
5. Rimuovere la chiavetta. Alla rimozione della chiavetta USB la macchina si posiziona automaticamente in assetto SET.

SET 347 - Ripristino dati PLU BCR

Il codice 347 ripristina sul registratore di cassa i dati relativi ai PLU ad accesso con lettore di codice a barre impostati dall'utente, leggendoli dalla chiavetta USB (i dati ripristinati sono quelli salvati con il codice 345).

NOTA

ripristinando i dati dei PLU ad accesso con lettore di codice a barre, si perdono definitivamente i dati dei PLU presenti sul registratore di cassa.

Procedura operativa

1. Inserire la chiavetta USB in macchina.

NOTA

nel caso in cui si proceda al ripristino dei dati senza aver inserito la chiavetta verrà visualizzata la segnalazione "STICK NON INSERITO".

NOTA

prima di procedere potrebbe essere necessario eseguire la stampa dei rapporti gestionali segnalati dal registratore di cassa. Se i rapporti non vengono eseguiti non sarà possibile procedere con il ripristino.

2. Impostare il misuratore in assetto di configurazione.

3. **3 4 7 X** Sul display compare il messaggio:
"347-LETTURA DATI/ATTENDERE" e avviata la lettura dei dati.
In questa fase si possono avere le seguenti condizioni:

c. Se la lettura dei dati su chiavetta è andata a buon fine verrà visualizzata la segnalazione:
"LETTURA ESEGUITA/RIMUOVERE STICK".

d. Se durante la lettura si sono verificati degli errori verrà visualizzata la segnalazione:
"ERRORE LETTURA/RIMUOVERE STICK".

NOTA

provare a ripetere la procedura verificando il corretto inserimento della chiavetta. Se l'errore ricompare contattare il servizio tecnico di assistenza.

4. Quando la procedura è terminata, il misuratore stampa uno scontrino con intestazione "347-LETTURA DATI". Lo scontrino viene memorizzato sul DGFE.

5. Rimuovere la chiavetta.
Alla rimozione della chiavetta USB il misuratore si posiziona automaticamente all'inizio dell'assetto di configurazione, visualizzando il messaggio "SET/0".

SET 348 - Salvataggio dati data base, presetting e formattazione

Il codice **SET 348** salva la configurazione utente (DATABASE) del registratore di cassa.

Procedura operativa

1. Inserire la chiavetta USB nel registratore di cassa.

NOTA

Nel caso in cui si proceda al salvataggio dei dati senza aver inserito la chiavetta verrà visualizzata la segnalazione "STICK NON INSERITO".

2. Impostare il misuratore in assetto di configurazione (**CONFIG.**).

3. **3 4 8 X** Sul display compare il messaggio: "348-SCRITT. DATI/ATTENDERE" e viene avviata la scrittura dei dati.

- a. Se la scrittura dei dati su chiavetta è andata a buon fine verrà visualizzata segnalazione "SCRITT. ESEGUITA/RIMUOVERE STICK"
- b. Se durante la scrittura si sono verificati degli errori verrà visualizzata la segnalazione "ERRORE SCRITTURA/RIMUOVERE STICK".

NOTA

provare a ripetere la procedura verificando il corretto inserimento della chiavetta. Se l'errore ricompare contattare il servizio tecnico di assistenza.

Rimuovere la chiavetta.

Alla rimozione della chiavetta USB la macchina si riposiziona in assetto SET.

SET 349 - Ripristino dati data base, presetting e formattazione

L'opzione **SET 349** ripristina la configurazione utente (DATABASE) del registratore di cassa.

Operazioni preliminari

L'archiviazione dei dati sulla chiavetta USB eseguito con l'opzione SET 348 memorizza un file "**<matricolaregistratoreedicassa>-database.tar**" archiviato all'interno della cartella **[FORM100\database]**.

Per poterlo ripristinare usando il comando SET 349 occorre rinominarlo da:

"<matricolaregistratoreedicassa>-database.tar" in **database.tar** utilizzando un personal computer.

Procedura operativa

1. Inserire la chiavetta USB in macchina.

NOTA

Nel caso in cui si proceda al ripristino dei dati senza aver inserito la chiavetta verrà visualizzata la segnalazione "STICK NON INSERITO".

NOTA

prima di procedere potrebbe essere necessario eseguire la stampa dei rapporti gestionali segnalati dal registratore di cassa (CONTO ATTIVO). Se i rapporti non vengono eseguiti non sarà possibile procedere con il ripristino.

2. Impostare il misuratore in assetto SET.

3. **3 4 9 X** Sul display compare il messaggio:
"OPER. DISTRUTTIVA VUOI CONTINUARE?".

Premere il tasto **X** per continuare.

Sul display compare la richiesta per scegliere se formattare oppure no:

"FORMATTI? ABILITATO: 1, DISABILITATO: 0.

scegliendo 1 si cancellano i dati presenti nel registratore di cassa, scegliendo 0 si conservano quelli presenti.

Al termine sul display compare il messaggio:

"349-LETTURA DATI/ATTENDERE" e avviata la lettura dei dati.

- a. Se la lettura dei dati su chiavetta è andata a buon fine verrà visualizzata la segnalazione "LETTURA ESEGUITA/RIMUOVERE STICK"
- b. Se durante la lettura si sono verificati degli errori verrà visualizzata la segnalazione "ERRORE LETTURA/RIMUOVERE STICK"

NOTA

provare a ripetere la procedura verificando il corretto inserimento della chiavetta. Se l'errore ricompare contattare il servizio tecnico di assistenza.

4. La procedura è terminata, il misuratore stampa uno scontrino non fiscale (CONFIGURAZIONE CASSA) che riporta l'attuale configurazione del registratore di cassa. Lo scontrino viene memorizzato sul DGFE.
5. Rimuovere la chiavetta. Alla rimozione della chiavetta USB la macchina si posiziona automaticamente in assetto SET.

SET 350 - Backup dati utente

Il codice **SET 350** esegue una copia di sicurezza (BACKUP) del registratore di cassa.

Procedura operativa

1. Inserire la chiavetta USB nel registratore di cassa.

NOTA

Nel caso in cui si proceda al salvataggio dei dati senza aver inserito la chiavetta verrà visualizzata la segnalazione “STICK NON INSERITO”.

2. Impostare il misuratore in assetto di configurazione (**CONFIG.**).

3. **3 5 0 X** Sul display compare il messaggio: “350-SCRITT. DATI/ATTENDERE” e viene avviata la scrittura dei dati.

- a. Se la scrittura dei dati su chiavetta è andata a buon fine verrà visualizzata segnalazione “SCRITT. ESEGUITA/RIMUOVERE STICK”
- b. Se durante la scrittura si sono verificati degli errori verrà visualizzata la segnalazione “ERRORE SCRITTURA/RIMUOVERE STICK”.

NOTA

provare a ripetere la procedura verificando il corretto inserimento della chiavetta. Se l'errore ricompare contattare il servizio tecnico di assistenza.

Rimuovere la chiavetta.

Alla rimozione della chiavetta USB la macchina si riposiziona in assetto SET.

SET 351 - Restore dati utente

Il codice **SET 351** ripristina una copia di sicurezza (RESTORE) del registratore di cassa eseguita precedentemente.

Operazioni preliminari

L'archiviazione dei dati sulla chiavetta USB eseguito con l'opzione SET 350 memorizza un file “<giornomeseanno>-backup.tar” archiviato all'interno della cartella [FORM100\database].

Per poterlo ripristinare con il comando SET 351, occorre rinominarlo da:

“<giornomeseanno>-backup.tar” in **backup.tar** utilizzando un personal computer.

NOTA

potrebbero essere presenti più copie di sicurezza, scegliere quella più indicata prendendo come riferimento la data di archiviazione.

Procedura operativa

1. Inserire la chiavetta USB in macchina.

NOTA

Nel caso in cui si proceda al ripristino dei dati senza aver inserito la chiavetta verrà visualizzata la segnalazione “STICK NON INSERITO”.

NOTA

prima di procedere potrebbe essere necessario eseguire la stampa dei rapporti gestionali segnalati dal registratore di cassa (CONTO ATTIVO). Se i rapporti non vengono eseguiti non sarà possibile procedere con il ripristino.

2. Impostare il misuratore in assetto SET.

3. **3 5 1 X** Sul display compare il messaggio:
“OPER. DISTRUTTIVA VUOI CONTINUARE?”.

Premere il tasto **0** per continuare.

Sul display compare la richiesta per scegliere se formattare oppure no:
“FORMATTI? ABILITATO: 1, DISABILITATO: 0.

scegliendo 1 si cancellano i dati presenti nel registratore di cassa, scegliendo 0 si conservano quelli presenti.

Al termine sul display compare il messaggio:

“349-LETTURA DATI/ATTENDERE” e avviata la lettura dei dati.

- a. Se la lettura dei dati su chiavetta è andata a buon fine verrà visualizzata la segnalazione “LETTURA ESEGUITA/RIMUOVERE STICK”
- b. Se durante la lettura si sono verificati degli errori verrà visualizzata la segnalazione “ERRORE LETTURA/RIMUOVERE STICK”

NOTA

provare a ripetere la procedura verificando il corretto inserimento della chiavetta. Se l'errore ricompare contattare il servizio tecnico di assistenza.

4. La procedura è terminata, il misuratore stampa uno scontrino non fiscale (CONFIGURAZIONE CASSA) che riporta l'attuale configurazione del registratore di cassa. Lo scontrino viene memorizzato sul DGFE.

5. Rimuovere la chiavetta. Alla rimozione della chiavetta USB la macchina si posiziona automaticamente in assetto SET.

SET 352 - Selezione tipo ADD MODE

Il registratore di cassa è programmato da fabbrica in modo che sia inserito automaticamente il punto decimale solo quando sono inseriti dei prezzi costituiti da cifre intere (es. Euro 12,00). Quando invece occorre inserire un prezzo con centesimi (es. Euro 12,35), occorre digitare il punto decimale dopo il numero intero (12).

Procedura operativa

1. **3 5 2 X**

2. **0 X** Disabilita la funzione punto decimale automatico *

1 X Abilita la funzione punto decimale automatico.

2 X Abilita la funzione solo per gli importi di vendita e non per le quantità

* Impostazione di fabbrica

SET 354 - Abilitazione nota di credito

Abilita la nota di credito.

Procedura operativa

3. 3 5 4 X

4. 0 X Disabilitata*
 1 X Abilitata.

* Impostazione di fabbrica

SET 356 - Abilitazione segnalazione acustica su Dispositivi

Questa funzione consente di abilitare o disabilitare la segnalazione acustica che indica la pressione dei tasti e quella dell'avvenuta acquisizione del codice a barre dell'articolo quando si utilizza il lettore di codici a barre.

Procedura operativa

1. 3 5 6 X

2. 0 X Per disabilitare la gestione della segnalazione acustica alla pressione del tasto.

1 X Per abilitare la gestione della segnalazione acustica alla pressione del tasto.*

3. 0 X Per disabilitare la gestione della segnalazione acustica alla lettura barcode.

1 X Per abilitare la gestione della segnalazione acustica alla lettura barcode.*

SET 358 - Abilitazione memorizzazione rapporti su DGFE

Questa funzione consente di abilitare o disabilitare la registrazione dei rapporti gestionali in assetto "X" - "Z".

Procedura operativa

1. 3 5 8 X

2. 0 X Per disabilitare la registrazione degli scontrini gestionali in assetto "X" - "Z" su D.G.F.E.*

1 X Per abilitare la la registrazione degli scontrini gestionali in assetto "X" - "Z" su D.G.F.E.

* Impostazione di fabbrica

SET 359 - Abilitazione stampa BCR

Questa funzione consente di abilitare o disabilitare la stampa, sullo scontrino di vendita, in aggiunta alla descrizione dell' articolo venduto, del codice articolo letto dal lettore di codice a barre.

Procedura operativa

1. 3 5 9 X

2. 0 X Per disabilitare il numero sulla stampa del codice a barre.*

1 X Per abilitare il numero sulla stampa del codice a barre.*

3. 0 X Per disabilitare la stampa del codice a barre.*

1 X Per abilitare la stampa del codice a barre.

* Impostazione di fabbrica

SET 360 - Abilitazione gestione password

Il registratore di cassa viene fornito con la gestione dei codici di accesso disabilitata e con i codici predefiniti con i seguenti valori:

VALORE	DESCRIZIONE
111111	Codice supervisore

Procedura operativa

1. 3 6 0 X
2. 0 X Per disabilitare la gestione codici di accesso.*
 1 X Per abilitare la gestione codici di accesso

SET 361 - Impostazione password SUPERVISORE

PARAMETRI PROGRAMMABILI

FUNZIONE	CAMPI PROGRAMMABILI	IMPOSTAZ. DI FABBRICA
CODICE	Fino a 6 caratteri numerici	111111

Procedura operativa

1. 3 6 1 X
2. [CARATTERI NUMERICI] X Impostazione del codice predefinito, o se già modificato, del codice supervisore.
3. [CARATTERI NUMERICI] X Impostazione del nuovo codice
4. X Conferma del nuovo codice
 C Annullamento del nuovo codice

SET 362 - Abilitazione/modifica codice di accesso "Cassiere"

PARAMETRI PROGRAMMABILI

FUNZIONE	CAMPI PROGRAMMABILI	IMPOSTAZ. DI FABBRICA
CODICE	Fino a 6 caratteri numerici	222222

Procedura operativa

1. 3 6 2 X
2. [CARATTERI NUMERICI] X Impostazione del codice supervisore o del codice cassiere predefinito, o se già modificati, uno dei due codici impostati.
3. [CARATTERI NUMERICI] X Impostazione del nuovo codice
4. X Conferma del nuovo codice
 C Annullamento del nuovo codice

SET 363 - Selezione numero sc. fiscali su DGFE da stampare

Questa funzione consente di selezionare il numero di scontrini fiscali su DGFE da stampare .

Procedura operativa

1.
2. **NUMERO** Inserire il numero di schede fiscali su DGFE da stampare. *

* Impostazione di fabbrica è 10

SET 364 - Selezione tipo e valore soglia di fine DGFE

Questa funzione consente di programmare la soglia di spazio ancora disponibile sul D.G.F.E. Il raggiungimento della soglia programmata è segnalato attraverso un messaggio stampato in appendice al rapporto di chiusura e ripetuto ad ogni chiusura fino alla sostituzione del D.G.F.E. corrente.

Procedura operativa

1.
2. Per selezionare la soglia espressa in giorni.
 Per selezionare la soglia espressa in percentuale. *
 Per selezionare la soglia espressa in megabyte.
3. **[CARATTERI NUMERICI]** Valore della soglia espressa in giorni. (2 crt max.)
[CARATTERI NUMERICI] Valore della soglia espressa percentuale. ** (3 crt max.)
[CARATTERI NUMERICI] Valore della soglia espressa in Mbyte. (3 crt max.)

* Impostazione di fabbrica: "1" ** Impostazione di fabbrica: "5"

SET 365 - Memorizzazione scontrini non fiscali su DGFE

La registrazione su D.G.F.E. viene gestita secondo i seguenti criteri :

Tipologia scontrini	Registrazione su D.G.F.E.
Scontrini Fiscali	Si
Scontrini gestionali in assetto "REG"	In funzione della abilitazione in assetto SET (codice 365) : tutto lo scontrino o solo il riferimento
Rapporti gestionali in assetto "X" - "Z"	In funzione della abilitazione in assetto SET (codice 358) : tutto lo scontrino o solo il riferimento
Scontrini gestionali in assetto "SET"	Solo il riferimento
Scontrini di lettura del D.G.F.E.	Solo il riferimento

Codice di programmazione **SET 365**. Questa funzione consente di abilitare o disabilitare la registrazione degli scontrini gestionali in assetto "REG".

Procedura operativa

1.
2. Per disabilitare la funzione la registrazione degli scontrini gestionali in assetto "REG" su D.G.F.E..
 Per abilitare la funzione la registrazione degli scontrini gestionali in assetto "REG" su D.G.F.E. *

* Impostazione di fabbrica

SET 367 - Abilitazione stampa articoli venduti

Consente l'abilitazione della stampa, nello scontrino di vendita, del numero di transazioni o pezzi venduti.

In assetto SET la programmazione del codice 367 consente l'abilitazione della stampa, nello scontrino di vendita, del numero di transazioni o pezzi venduti.

Alla digitazione in SET codice 367 viene proposta la scelta tra:

- PEZZO = 0
- ARTICOLO = 1

Dopo aver optato per PREZZO o ARTICOLO con la pressione del tasto **X** viene proposto se abilitarne o meno la stampa sullo scontrino:

- DISABILITATA = 0
- ABILITATA = 1

La digitazione del tasto **X** conclude la programmazione.

SET 368 - Abilitazione visualizzazione totale di cassa

Con questa funzione è possibile abilitare/disabilitare la stampa del totale cassa nello scontrino prelievo/versamento e nella funzione SET150.

Inserire il codice di accesso del supervisore che di default è 111111, oppure, verificare il codice di accesso impostato con l'opzione SET361.

Procedura operativa

1. **3 6 8 X**
2. **0 X** Per disabilitare la visualizzazione/stampa del totale in cassa nello scontrino prelievo/versamento e nella funzione SET150.
1 X Per abilitare la visualizzazione/stampa del totale in cassa nello scontrino prelievo/versamento e nella funzione SET150.

SET 400 - Stampa elenco opzioni serie 400

Questa funzione consente di stampare la programmazione dei reparti: saranno stampati solo i reparti per i quali è stato programmato il riferimento all'aliquota IVA.

Procedura operativa

1. **4 0 0**
2. **X** Avvio della stampa

La stampa delle programmazioni può essere interrotta premendo il tasto **C**

SET 401 - Impostazione informazioni singoli reparti

PARAMETRI PROGRAMMABILI

In ogni reparto possono essere programmati più parametri come riportato di seguito:

	FUNZIONE	CAMPI PROGRAMMABILI	IMP. DI FABBRICA
1.	Descrizione reparto	Fino a 29 caratteri alfanumerici	REPARTO_nn
2.	Prezzo di vendita listino 1	Fino a 8 cifre (6+2 dec)	0,00
3.	Prezzo massimo (HALO)	Fino a 8 cifre (6+2 dec)	0,00
4.	Prezzo minimo (LALO)	Fino a 8 cifre (6+2 dec)	0,00
5.	Riferimento aliquota IVA	Fino a 2 cifre (4+2 dec)	0
6.	Abilitazione Bonifico	0 = disabilitato / 1 = abilitato	1
7.	Abilitazione Sconto	0 = disabilitato / 1 = abilitato	1
8.	Abilitazione reso merce	0 = disabilitato / 1 = abilitato	1
9.	Abilitazione articolo unico	0 = disabilitato / 1 = abilitato	1
10.	Abilitazione bypass prezzo memorizzato	0 = disabilitato / 1 = abilitato	1

La seguente tabella riporta il risultato in fase di vendita della programmazione delle varie funzioni:

FUNZIONE	RISULTATO
Descrizione reparto	La descrizione di reparto viene stampata sullo scontrino
Prezzo di vendita listino 1	Prezzo di vendita sarà stampato premendo il tasto di reparto
Prezzo massimo (HALO)	Sarà impedita la vendita di un articolo con prezzo digitato da tastiera superiore a quello programmato.
Prezzo minimo (LALO)	Sarà impedita la vendita di un articolo con prezzo digitato da tastiera inferiore a quello programmato.
Riferimento aliquota IVA	Riferimento all'aliquota IVA programmata (da 1 a 8) che consente il calcolo dell'imposta relativa alla vendita sul reparto
Abilitazione Bonifico	Se abilitato, sarà possibile effettuare operazioni di bonifico sul reparto
Abilitazione Sconto	Se abilitato, sarà possibile effettuare operazioni di sconto sul reparto
Abilitazione reso merce	Se abilitato, sarà possibile effettuare operazioni di reso merce sul reparto
Abilitazione articolo unico	Se abilitato, sarà possibile chiudere lo scontrino di vendita con la pressione del tasto reparto
Abilitazione bypass prezzo memorizzato	Se abilitato, sarà possibile effettuare il bypass del prezzo memorizzato sul reparto con quello digitato da tastiera

NOTA

le programmazioni delle singole programmazioni sono condizionate dai valori impostati con l'opzione 102 e nelle descrizioni precedenti è stata considerata la configurazione massima.

Procedura operativa

1. **4 0 1 X** Entra nella programmazione dei Reparti.
[numero reparto 1-250] X Seleziona il reparto (*il numero di reparti dipende dal valore impostato con l'opzione 102*)
oppure **X** Entra nella procedura di programmazione Reparto 1
2. **[CARATTERI ALFA-NUMERICI] X** Personalizzazione del descrittore.
3. **[CARATTERI NUMERICI] X** Impostazione del prezzo listino 1.
4. **[CARATTERI NUMERICI] X** Impostazione prezzo massimo (HALO).
5. **[CARATTERI NUMERICI] X** Impostazione prezzo minimo (LALO).
6. **[CARATTERI NUMERICI] X** Impostazione riferimento aliquota IVA.
0 / 1 Per disabilitare - abilitare il bonifico.
0 / 1 Per disabilitare - abilitare lo sconto.
0 / 1 Per disabilitare - abilitare il reso merce.
0 / 1 Per disabilitare - abilitare la vendita ad articolo unico.
0 / 1 Per disabilitare - abilitare la vendita con bypass del prezzo.
[CARATTERI NUMERICI] X
TOT Premere questo tasto per interrompere la programmazione del parametro selezionato, che rimane comunque impostata, e di commutare il misuratore all'inizio dell'assetto di configurazione.
STORNO SUBT. Premere questo tasto per interrompere la programmazione del parametro selezionato, che rimane comunque impostata e di commutare il misuratore allo stesso parametro del reparto successivo.

-
- Si sconsiglia di programmare il riferimento alla promozione sia sui reparti che sulle PLU
-

SET 451 - Stampa informazioni di tutti i DGFE utilizzati dalla macchina

Questa funzione stampa le informazioni di tutti i DGFE utilizzati dalla macchina

SET 452 - Stampa uno scontrino selezionato mediante numero

Questa funzione consente di stampare uno scontrino selezionato seguendo le modalità descritte nella procedura.

Procedura operativa

1. **4 5 2 X**
2. **[TIPO SCONTRINO]** Selezionare il tipo di scontrino tra:
 - 1** fiscale
 - 2** non fiscale
 - 3** tutti i tipi
 - 4** fatturae premere **X**
3. **[SCONTRINO NUMERO]** Inserire il numero dello scontrino e premere **X**
4. **[DATA SCONTRINO]** Inserire la data dello scontrino nel formato GG-MM-AAAA e premere **X**

NOTA

se lo scontrino selezionato non è presente viene visualizzato il messaggio: SCONTRINO ASSENTE.

NOTA

premendo il tasto C si interrompe la stampa.

SET 453 - Stampa degli scontrini di una data

Questa funzione consente di stampare gli scontrino di una data seguendo le modalità descritte nella procedura.

Procedura operativa

1. **4 5 3 X**
2. **[TIPO SCONTRINO]**
 - 1** fiscale
 - 2** non fiscale
 - 3** tutti i tipi
 - 4** fatturae premere **X**
3. **[DATA SCONTRINO]** Inserire la data dello scontrino nel formato GG-MM-AAAA e premere **X**

NOTA

se lo scontrino selezionato non è presente viene visualizzato il messaggio: SCONTRINO ASSENTE.

NOTA

premendo il tasto C si interrompe la stampa.

SET 454 - Stampa degli scontrini compresi tra due numeri

Questa funzione consente di stampare gli scontrini compresi tra due numeri seguendo le modalità descritte nella procedura.

Procedura operativa

1. **4 5 4 X**
2. **[TIPO SCONTRINO]**
 - 1 fiscale
 - 2 non fiscale
 - 3 tutti i tipi
 - 4 fatturae premere **X**
3. **[SCONTRINO NUMERO]** Inserire il numero del primo scontrino e premere **X**
4. **[DATA SCONTRINO]** Inserire la data del primo scontrino nel formato GG-MM-AAAA e premere **X**
5. **[SCONTRINO NUMERO]** Inserire il numero del secondo scontrino e premere **X**
6. **[DATA SCONTRINO]** Inserire la data del secondo scontrino nel formato GG-MM-AAAA e premere **X**

NOTA

se lo scontrino selezionato non è presente viene visualizzato il messaggio: SCONTRINO ASSENTE.

NOTA

premendo il tasto **C** si interrompe la stampa.

SET 455 - Stampa degli scontrini compresi tra due date

Questa funzione consente di stampare gli scontrini compresi tra due date seguendo le modalità descritte nella procedura.

Procedura operativa

1. **4 5 5 X**
2. **[TIPO SCONTRINO]** **1** fiscale
2 non fiscale
3 tutti i tipi
4 fattura
e premere **X**
3. **[DALLA DATA]** Inserire la data del primo scontrino nel formato GG-MM-AAAA e premere **X**
4. **[ALLA DATA]** Inserire la data del secondo scontrino nel formato GG-MM-AAAA e premere **X**

NOTA

se lo scontrino selezionato non è presente viene visualizzato il messaggio: SCONTRINO ASSENTE.

NOTA

premendo il tasto **C** si interrompe la stampa.

SET 458 - Stampa completa del DGFE

Questa funzione consente di stampare tutto il contenuto del DGFE.

Procedura operativa

1. **4 5 8 X** Avvia direttamente la stampa

NOTA

premendo il tasto **C** si interrompe la stampa.

SET 460 - Stampa delle informazioni del DGFE corrente

Questa funzione consente di stampare le informazioni relative al DGFE in uso.

Procedura operativa

1. **4 6 0 X** Avvia direttamente la stampa
[STAMPA INFO DGFE CONFERMI?] Premere **X** per confermare e avviare la stampa.

NOTA

premendo il tasto **C** si interrompe la stampa.

SET 461 - Gestione della disponibilità spazio su DGFE

Questa funzione consente di visualizzare le informazioni relative allo spazio libero sull DGFE in uso.

Procedura operativa

1. **4 6 1 X** Visualizza su schermo la percentuale ancora disponibile

SET 500 - Stampa della programmazione delle PLU ad accesso diretto

Questa funzione consente di stampare la programmazione di tutte le PLU ad accesso.

Procedura operativa

1. **5 0 0**
2. **X** Avvio della stampa

SET 501 - Programmazione delle PLU

Con questo codice è possibile programmare fino a 250 PLU ad accesso diretto.

PARAMETRI PROGRAMMABILI

Ad ogni PLU possono essere programmati più parametri come riportato nella seguente tabella:

FUNZIONE	CAMPI PROGRAMMABILI	IMPOSTAZ. DI FABBRICA
Descrizione PLU	Fino a 29 caratteri alfanumerici	PLU_1
Prezzo di vendita listino	Fino a 8 cifre	0,00
Riferimento al reparto	Fino a 2 cifre	0

Procedura operativa

1. **5 0 1 X** Entra nella programmazione delle PLU.
2. **[numero PLU 1-250] X** Seleziona la PLU
7. **[CARATTERI ALFA-NUMERICI] X** Personalizzazione del descrittore.
8. **[CARATTERI NUMERICI] X** Impostazione del prezzo di vendita listino
9. **[CARATTERI NUMERICI] X** Impostazione numero reparto di riferimento

SET 800 - Stampa informazione PLU BCR letto come codice

Stampa della programmazione delle PLU.

Procedura operativa

1. * **8 0 0 X**

2. * Nel caso in cui si utilizza un lettore di codici a barre, far passare il lettore ottico sul codice a barre dell'articolo in modo da leggerlo. Il codice viene visualizzato sul display operatore e una segnalazione acustica indica che la lettura è terminata.

Viene stampato la PLU selezionata

Nel caso di introduzione manuale del codice a barre, selezionare il tipo di codice quindi premere i **[tasti alfanumerici]** corrispondenti al codice da memorizzare. Premere il tasto **X** per confermare e passare alla seguente funzione programmabile.

- 3.
- | | | |
|----------|----------|---|
| 0 | X | Per stampare il singolo PLU |
| 1 | X | Per stampare tutti gli articoli con codice EAN-13 |
| 2 | X | Per stampare tutti gli articoli con codice EAN-8 |
| 3 | X | Per stampare tutti gli articoli con codice UPC-A |
| 4 | X | Per stampare tutti gli articoli con codice UPC-E |
| 5 | X | Per stampare tutti gli articoli con codice Farmacia |
| 6 | X | Per stampare tutti gli articoli con codice Code 39 |
| 7 | X | Per stampare tutti gli articoli con codice Bilancia |
| 8 | X | Per stampare tutti gli articoli con codice Datamatrix |
| 9 | X | Per stampare tutti gli articoli (PLU) |

4. **Proseguire con le altre PLU**



Premere questo tasto per uscire dalla procedura di stampa e commutare il misuratore all'inizio dell'assetto SET.

SET 802 - Inserimento di un nuovo PLU BCR

Procedura operativa

1. * **8 0 2 X**
2. * Nel caso in cui si utilizzi un lettore di codici a barre, far passare il lettore ottico sul codice a barre dell'articolo in modo da leggerlo. Il codice viene visualizzato sul display operatore e una segnalazione acustica indica che la lettura è terminata.

Nel caso di introduzione manuale del codice a barre:

- selezionare il tipo di codice a barre tra EAN-UPC, C39 ART., Farmacia
 - inserire il codice alfanumerico dell'articolo da memorizzare con la tastiera.
 - Premere il tasto **X** per confermare e passare alla seguente funzione programmabile.
3. * Per memorizzare articoli senza l'ausilio di un codice a barre, selezionare il tipo C39 ART., che permette l'introduzione di stringhe descrittive per l'articolo o per PLU generici (come ad esempio: Caffè).

Ad esempio:

- Selezionando C39 ART. compare sullo schermo:

INSERIMENTO





CODICE C-39

- Inserire la stringa descrittiva desiderata (come nell'esempio precedente caffè) e premere **X**
- Successivamente comparirà la richiesta del CODICE PLU. Inserire la descrizione dell'articolo inserito (come nell'esempio precedente caffè). La descrizione inserita in questo campo sarà quella che comparirà sullo scontrino fiscale.
- Successivamente vanno impostati i parametri relativi all'articolo (prezzi, reparto).





-
- Se si desidera cambiare il numero di reparto al quale è collegato la PLU, tale modifica è realizzabile solo dopo l'esecuzione di un rapporto fiscale in assetto operativo Z (Z10).
-

SET 804 - Modifica di un PLU BCR

Procedura operativa

1.    
2. Nel caso in cui si utilizza un lettore di codici a barre, far passare il lettore ottico sul codice a barre dell'articolo in modo da leggerlo. Il codice viene visualizzato sul display operatore e una segnalazione acustica indica che la lettura è terminata.

Nel caso di introduzione manuale del codice a barre, selezionare il tipo di codice quindi premere i **[tasti alfanumerici]** corrispondenti al codice da memorizzare. Premere il tasto  per confermare e passare alla seguente funzione program-mabile.

3. **[CARATTERI ALFA-NUMERICI]**  Personalizzazione del nuovo descrittore.
4. **[CARATTERI NUMERICI]**  Impostazione del nuovo prezzo di vendita.
5. **[CARATTERI NUMERICI]**  Impostazione del nuovo numero reparto di riferimento.
 Premere questo tasto per interrompere la programmazione del parametro selezionato, che rimane comunque impostata, e di commutare il misuratore all'inizio dell'assetto SET.
 Premere questo tasto per interrompere la programmazione del parametro selezionato, che rimane comunque impostata e di commutare il misuratore allo stesso parametro del reparto successivo.

-
- Se si desidera cambiare il numero di reparto al quale è collegato la PLU, tale modifica è realizzabile solo dopo l'esecuzione di un rapporto fiscale in assetto operativo Z (Z10).
-

Programmazione delle interfacce seriali

I dispositivi collegabili al registratore di cassa attraverso le interfacce seriali sono il personal computer e il lettore di codici a barre. I parametri dell'interfaccia seriale sono selezionabili con il codice **901**, il codice **903** consente di riportare i parametri, eventualmente programmati, al valore di fabbrica. Con il codice **902** è possibile selezionare il dispositivo con cui si vuole collegare il registratore di cassa. Prima di collegare i dispositivi PC, BARCODE READER al registratore di cassa, osservare le seguenti istruzioni nell'ordine indicato :

- In assetto SET con il codice di programmazione 901 modificare eventualmente i parametri dell'interfaccia seriale 1 oppure con il codice 903 riportare i parametri, eventualmente programmati, al valore di fabbrica.
- Spegnerne il registratore di cassa e i dispositivi da collegare
- Collegare i dispositivi al registratore di cassa
- Accendere il registratore di cassa e successivamente accendere i dispositivi collegati

Per scollegare i dispositivi dal registratore di cassa, osservare le seguenti istruzioni nell'ordine indicato :

- Spegnerne il registratore di cassa e successivamente spegnere i dispositivi collegati
- Scollegare i dispositivi dal registratore di cassa
- Accendere il registratore di cassa.

SET 900 - Stampa elenco opzioni serie 900

Procedura operativa

1.  9 0 0
2.  X Avvio della stampa

SET 901 - Impostazione informazioni della seriale

I valori impostati automaticamente sono quelli di default che possono poi essere modificati attraverso i codici 901 (seriale 1), oppure reimposti al valore di default 903.

Parametri Programmabili

DESCRIZIONE	Impostazione di fabbrica nel caso sia selezionata la connessione a un PC	Impostazione di fabbrica nel caso sia selezionata la connessione a LETTORE DI CODICI A BARRE
Alimentazione	Disabilitata	Abilitata
Segnali modem	Disabilitati	Disabilitati
Baud rate	Da 300 a 115.200	Da 300 a 115.200
Data bits	8	7
Stop bits	2	1
Parity	No	Pari
Time out ACK/NACK	1000	0
Time out sessione	0	0
Numero ritentativi	5	0

I valori impostati automaticamente sono quelli di default o quelli eventualmente selezionati dall'utente.

Procedura operativa

1. 9 0 1 X
2. 0 X Per disabilitare l'alimentazione di 5V sull'uscita del connettore.
 1 X Per abilitare l'alimentazione di 5V sull'uscita del connettore.
3. 0 X Per disabilitare i segnali modem.
 1 X Per abilitare i segnali modem.
4. Selezionare i vari baud rate:
 0 X 300
 1 X 600
 2 X 1200
 3 X 2400
 4 X 4800
 5 X 9600
 6 X 19200
 7 X 38400
 8 X 57600
 9 X 115200
5. * 0 X Per programmare il data bits a 7
 1 X Per programmare il data bits a 8
6. * 0 X Per programmare il numero di bit di stop a 1
 1 X Per programmare il numero di bit di stop a 2
7. * 0 X Per programmare "nessuna parità"
 1 X Per programmare "parità dispari"
 2 X Per programmare "parità pari"
8. * [Caratteri Numerici] X Per programmare il time out ACK/NACK (tra 0 e 30.000 ms).
9. * [Caratteri Numerici] X Per programmare il time out di sessione (tra 0 e 30.000 ms).
- 10.* [Caratteri Numerici] X Per programmare il numero dei ritentativi (da 0 a 250).

SET 902 – Selezione dispositivo

Con il codice di programmazione **SET 902** è possibile selezionare il dispositivo con cui si vuole collegare il registratore di cassa.

Procedura operativa

1. 9 0 2 X
2. X È possibile scegliere tra pc (1) o bcr (2)
 C

SET 903 – Carica default della seriale

Con il codice di programmazione **SET 903** si può riportare i parametri relativi alla interfaccia seriale ai valori di default.

Procedura operativa

1. **9 0 3 X**
2. **X** Per confermare il caricamento dei parametri impostato da fabbrica
Comando di annulla.
C Il registratore di cassa si posiziona all'inizio dell'assetto SET.

SET 906 - Abilitazione connessione USB

Procedura operativa

1. **9 0 6 X**
2. **0 X** Per disabilitare l'interfaccia USB
1 X Per abilitare l'interfaccia USB
L'abilitazione dell'interfaccia USB, disattiva l'interfaccia seriale sulla quale era stato configurato il personal computer.

SET 920 - Parametri abilitazione ETHernet

Permette di abilitare la porta di rete di tipo ethernet.

Procedura operativa

1. **9 2 0 X**
3. **0 X** Per disabilitare la porta di rete di tipo ethernet
1 X Per abilitare la porta di rete di tipo ethernet

SET 921 - Impostazioni canale 1 ETH / SET 922 – Impostazioni canale 2 WLAN
SET 923 – Impostazioni PPP / SET 924 – Impostazioni WIFI
SET 925 – Impostazioni ADSL / SET 926 – Impostazioni FTP
SET 927 – Impostazioni SNMP / SET 928 – Impostazioni HSDPA
SET 929 – Impostazioni VPN / SET 930 - Impostazioni avanzate ETH

Il registratore di cassa può collegarsi a diverse tipologie di rete e principalmente: ethernet, wireless (Wlan), protocollo ppp, adsl, ftp, HSDPA, VPN. Ognuna di queste modalità richiede, come per qualsiasi altro dispositivo in commercio che utilizza la stessa tecnologia, dei parametri di configurazione specifici. Di seguito un esempio di programmazione delle rispettive interfacce.

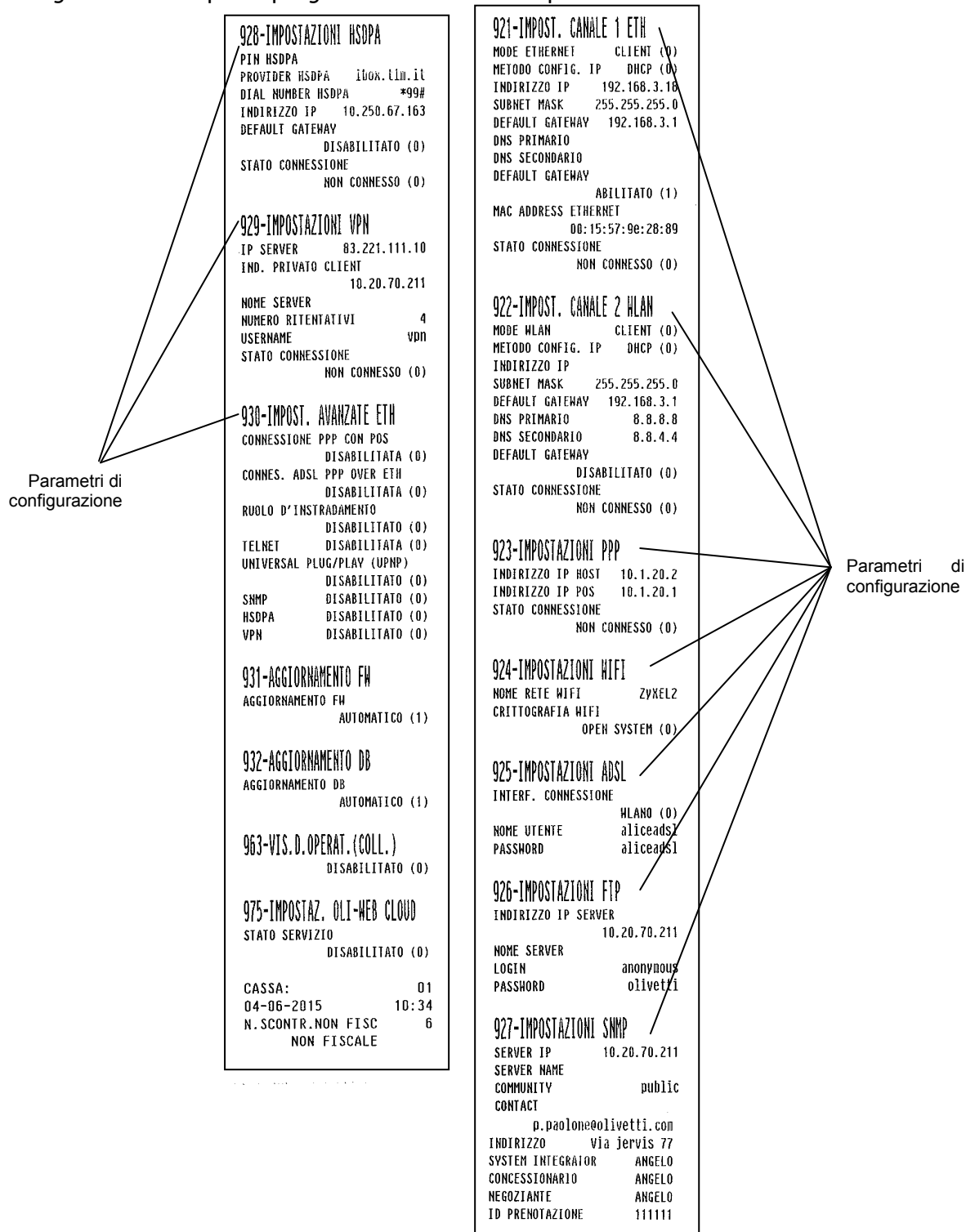

SET 931 - Selezione modalita' aggiornamento FW

Questo comando abilita o disabilita la modalita' di aggiornamento del firmware.

Procedura operativa

1. **9 3 1 X**
2. **0 X** CON CONFERMA ; se si aggiorna il firmware viene richiesta la conferma
1 X AUTOMATICO; il firmware viene aggiornato automaticamente (Impostazione di default).

SET 932 - Selezione modalita' aggiornamento DB

Questo comando abilita o disabilita la modalita' di aggiornamento database interno del registratore di cassa.

Procedura operativa

1. **9 3 2**
2. **0 X** CON CONFERMA ; se si aggiorna il database viene richiesta la conferma
1 X AUTOMATICO; il database viene aggiornato automaticamente (Impostazione di default).

SET 933 - Test di rete

Questo comando verifica la connessione di rete.

Procedura operativa

1. **9 3 3 X** Stampa uno scontrino con intestazione "STAMPA INFORMAZIONI CONNESSIONE IN RETE" in cui fornisce le indicazioni relative alla connessione di rete.

SET 963 – VIS.D.OP - COLL

Questo comando abilita o disabilita la visualizzazione sul display operatore delle informazioni quando la stampante è impostata in fase di collegamento.

Procedura operativa

1. 9 6 3 X
2. 0 X Disabilita la visualizzazione sul display operatore (Impostazione di default)
 1 X Abilita la visualizzazione sul display operatore

SET 975 OLI-WEB CLOUD

Abilita la connessione al servizio Nettun@ Cloud ed effettua la configurazione dei parametri di accesso.

Procedura operativa

1. 9 7 5 X
2. 0 X Disabilita la connessione al servizio Nettun@ Cloud
 1 X Abilita la connessione al servizio Nettun@ Cloud

I parametri richiesti sono:





















- STATO SERVIZIO Abilita o disabilita il servizio
- URL SERVIZIO - è l'indirizzo di connessione al servizio Nettun@ Cloud
- USER - rappresenta le credenziali di accesso ed è la matricola del CRF. Corrisponde alle credenziali inserite in fase di registrazione del CRF sul sito Nettun@ Cloud
- PASSWORD - è la password di accesso, solitamente corrispondente alla matricola del CRF e corrisponde alla password inserita in fase di registrazione del CRF sul sito Nettun@ Cloud

A. Messaggi promozionali

Classificazione generale delle icone - categorie merceologiche

Alimentari

- Bottigliera
- Drogheria
- Frutta - Verdura
- Gastronomia
- Macelleria
- Macelleria carne equina
- Panetteria
- Pasticceria
- Pastificio
- Pescheria
- Polleria
- Salumeria - Formaggi
- Surgelati

1	2	11	12
			
TUTTO IL MONDO IN BOTTIGLIA	TUTTO IL MONDO IN BOTTIGLIA	CARNE FRESCA E GENUINA PER LA VOSTRA TAVOLA	CARNE FRESCA E GENUINA PER LA VOSTRA TAVOLA
BOTTIGLIERIA		MACELLERIA CARNE EQUINA	
3	4	13	14
			
TUTTI GLI AROMI TUTTE LE ESSENZE SCELTI PER VOI	UNA VASTA SCELTA DI PRODOTTI PER LA TUA CASA	PROFUMO E SAPORI DELLA PASTA FATTA IN CASA	PROFUMO E SAPORI DELLA PASTA FATTA IN CASA
DROGHERIA		PANETTERIA	
5	6	15	16
			
L'ORTO E IL FRUTTETO SOTTO CASA	L'ORTO E IL FRUTTETO SOTTO CASA	DOLCI TORTE PASTE E FANTASIA	DOLCI TORTE PASTE E FANTASIA
FRUTTAVERDURA		PASTICCERIA	
7	8	17	18
			
IL PIACERE E IL GUSTO DELLE COSE BUONE	IL PIACERE E IL GUSTO DELLE COSE BUONE	PROFUMO E SAPORI DELLA PASTA FATTA IN CASA	PROFUMO E SAPORI DELLA PASTA FATTA IN CASA
GASTRONOMIA		PASTIFICIO	
9	10	19	20
			
CARNE FRESCA E GENUINA PER LA VOSTRA TAVOLA	CARNE FRESCA E GENUINA PER LA VOSTRA TAVOLA	LA SICUREZZA DEL PESCE PIU' FRESCO	LA SICUREZZA DEL PESCE PIU' FRESCO
MACELLERIA		PESCHERIA	

21	22
 <p>POLLI CARNI E SALUMI COME DAL VOSTRO CORTILE</p>	 <p>POLLI CARNI E SALUMI COME DAL VOSTRO CORTILE</p>
POLLERIA	
23	24
 <p>I FORMAGGI MIGLIORI HANNO IL NOSTRO NOME</p>	 <p>I FORMAGGI MIGLIORI HANNO IL NOSTRO NOME</p>
SALUMERIA FORMAGGI	
25	26
 <p>IL FREDDO AMICO DEL FRESCO</p>	 <p>IL FREDDO AMICO DEL FRESCO</p>
SURGELATI	















Abbigliamento

- Bambini
- Calzature
- Camiceria
- Cappelleria
- Donna
- Intimo
- Pelletteria
- Prodotti tessili
- Sportivo
- Uomo

27	28	37	38
 <p>IL MONDO DEI PICCOLI</p>	 <p>IL MONDO DEI PICCOLI</p>	 <p>INTIMO INTIMO</p>	 <p>INTIMO INTIMO</p>
BAMBINI		INTIMO	
29	30	39	40
 <p>CAMMINARE INSIEME</p>	 <p>CAMMINARE INSIEME</p>	 <p>PELLE BORSE CUOI E ARTICOLI VIAGGIO GARANITI</p>	 <p>PELLE BORSE CUOI E ARTICOLI VIAGGIO GARANITI</p>
CALZATURE		PELLETERIA	
31	32	41	42
 <p>LA CAMICIA CHE VI DISTINGUE</p>	 <p>LA CAMICIA CHE VI DISTINGUE</p>	 <p>I TESSUTI LE NOVITA' IL CLASSICO</p>	 <p>I TESSUTI LE NOVITA' IL CLASSICO</p>
CAMICERIA		PRODOTTI TESSILI	
33	34	43	44
 <p>AVETE SCELTO CON TESTA</p>	 <p>AVETE SCELTO CON TESTA</p>	 <p>SPORT E SALUTE CAMMINANO INSIEME</p>	 <p>SPORT E SALUTE CAMMINANO INSIEME</p>
CAPPELLERIA		SPORTIVO	
35	36	45	46
 <p>DEDICATO ALLE DONNE</p>	 <p>DEDICATO ALLE DONNE</p>	 <p>ESCLUSIVO UOMO</p>	 <p>ESCLUSIVO UOMO</p>
DONNA		UOMO	

Ristorazione

- Bar - Caffé
- Birreria
- Gelateria
- Paninoteca
- Pizzeria
- Spaghetteria
- Tavola calda

		51		52			
			IL GELATO A CINQUE STELLE		IL GELATO A CINQUE STELLE		
		GELATERIA					
		53		54			
			STARE INSIEME IN ALLEGRIA E SIMPATIA		STARE INSIEME IN ALLEGRIA E SIMPATIA		
		PANINOTECA					
		55		56			
			AL VOSTRO SERVIZIO CON QUALITA' E CORTESIA		AL VOSTRO SERVIZIO CON QUALITA' E CORTESIA		
		PIZZERIA					
47		48		57		58	
	IL VOSTRO PUNTO DI INCONTRO		IL VOSTRO PUNTO DI INCONTRO		UN FILO CONTINUO DI PASTA E FANTASIA		UN FILO CONTINUO DI PASTA E FANTASIA
BAR - CAFFÉ		SPAGHETTERIA					
49		50		59		60	
	STARE INSIEME IN ALLEGRIA E SIMPATIA		STARE INSIEME IN ALLEGRIA E SIMPATIA		AL VOSTRO SERVIZIO CON QUALITA' E CORTESIA		AL VOSTRO SERVIZIO CON QUALITA' E CORTESIA
BIRRERIA		TAVOLA CALDA					

Edilizia - Colorifici

- Colorificio
- Laterizi - Cementi
- Piastrellificio - Marmi
- Tappezzeria - Moquette
- Sanitari - Arredo bagno







61	65
 <p>IL PREZIOSO ESCLUSIVO PER PERSONE ESCLUSIVE</p> <p>GIOIELLERIA</p>	 <p>TUTTO PROPRIO TUTTO PER IL MONDO A COLORI</p> <p>COLORIFICIO</p>
62	66
 <p>IL FASCINO GARANTITO DELLE COSE ANTICHE</p> <p>OGGETTI DI ANTICHITA'</p>	 <p>COSTRUIRE CON SICUREZZA</p> <p>LATERIZI - CEMENTI</p>
63	67
 <p>IL PREZIOSO ESCLUSIVO PER PERSONE ESCLUSIVE</p> <p>OREFICERIA</p>	 <p>I MATERIALI RAFFINATI CHE ARREDANO</p> <p>PIASTRELLIFICIO - MARMI</p>
64	68
 <p>IL TEMPO IN ESCLUSIVA PER VOI</p> <p>OROLOGERIA</p>	 <p>LA SCELTA SICURA PER ARREDARE CON GUSTO</p> <p>TAPEZZERIA - MOQUETTE</p>
	69
	 <p>LA SCELTA SICURA PER ARREDARE CON GUSTO</p> <p>SANITARI - ARREDO BAGNO</p>

Oggetti preziosi

- Gioielleria
- Oggetti di antichità
- Oreficeria
- Orologeria

Electronica

- Accessori radio HF
- Cassette VHS
- Computers e unità
- Complementari
- Dischi - Musicassette
- Elettrodomestici
- Radio - Televisori
- Strumenti musicali

70	72
 <p>NEGOZIO AD ALTA FEDELTA'</p> <p>ACCESSORI RADIO HF</p>	 <p>IL NEGOZIO CHE CONSIGLIA E VI ASSISTE</p> <p>COMPUTERS E UNITA' COMPLEMENTARI</p>
71	73
 <p>NEGOZIO AD ALTA FEDELTA'</p> <p>CASSETTE VHS</p>	 <p>NEGOZIO AD ALTA FEDELTA'</p> <p>CD - DISCHI</p>
	74
	 <p>IL NEGOZIO CHE CONSIGLIA E VI ASSISTE</p> <p>ELETTRODOMESTICI</p>
	75
	 <p>NEGOZIO AD ALTA FEDELTA'</p> <p>RADIO - TELEVISORI</p>
	76
	 <p>LA VOSTRA MUSICA IN ARMONIA</p> <p>STRUMENTI MUSICALI</p>

Cartolerie - Giocattoli

- Cancelleria ufficio - scuola
- Cartoleria
- Giocattoli
- Libreria

Cosmetica

- Bigiotteria
- Erboristeria
- Prodotti di cosmetica
- Profumeria

77	81
 <p>TUTTO PER CASA UFFICIO SCUOLA</p> <p>CANCELLERIA UFFICIO - SCUOLA</p>	 <p>CREAZIONI NUOVE ESCLUSIVE E CURIOSE</p> <p>BIGIOTTERIA</p>
78	82
 <p>TUTTO PER CASA UFFICIO SCUOLA</p> <p>CARTOLERIA</p>	 <p>LA NATURA LE SUE ERBE ED I SUOI PRODOTTI NATURALI</p> <p>ERBORISTERIA</p>
79	83
 <p>UN MONDO DI FAVOLA PER PICCOLI E ... PER GRANDI</p> <p>GIOCATTOLI</p>	 <p>LO SPAZIO DELLA BELLEZZAE DELLA CURA DEL CORPO</p> <p>PRODOTTI DI COSMETICA</p>
80	84
 <p>UN LIBRO PER AMICO</p> <p>LIBRERIA</p>	 <p>LO SPAZIO DELLA BELLEZZAE DELLA CURA DEL CORPO</p> <p>PROFUMERIA</p>

Animali

- Accessori per animali
- Animali da compagnia
- Ittiofauna e acquari

Giardinaggio

- Articoli da giardinaggio
- Attrezzature e concimi
- Fiori e piante

Auto - Moto - Cicli

- Accessori e parti di ricambio auto
- Accessori e parti di ricambio moto
- Cicli

85  TUTTO PER I NOSTRI AMICI ACCESSORI PER ANIMALI	88  COLTIVARE CURARE E CREARE IN ARMONIA CON LA NATURA ARTICOLI DA GIARDINAGGIO	91  TUTTI GLI ACCESSORI E I RICAMBI PEZZO PER PEZZO ACCESSORI E PARTI DI RICAMBIO AUTO
86  TUTTO PER I NOSTRI AMICI ANIMALI DA COMPAGNIA	89  COLTIVARE CURARE E CREARE IN ARMONIA CON LA NATURA ATTREZZATURE E CONCIMI	92  TUTTI GLI ACCESSORI E I RICAMBI PEZZO PER PEZZO ACCESSORI E PARTI DI RICAMBIO MOTO AND SPARE PARTS
87  TUTTO PER IL MONDO SOMMERSO ITTIOFAUNA E ACQUARI	90  COLTIVARE CURARE E CREARE IN ARMONIA CON LA NATURA FIORI E PIANTE	93  TUTTO PER LE DUE RUOTE CICLI

Foto - Ottica

- Apparecchi cine foto - ottica
- Strumenti scientifici

94  DATE IL GIUSTO VALORE ALLE VOSTRE IMMAGINI APPARECCHI CINE FOTO - OTTICA
95  UNA VASTA SCELTA DI PRODOTTI PER VOI STRUMENTI SCIENTIFICI

Minuterie metalliche

- Articoli casalinghi
- Articoli per riscaldamento
- Materiale elettrico
- Articoli per idraulica
- Ferramenta
- Prodotti metal siderurgici











96	
	TUTTO CASA CON ELEGANZA E SIMPATIA
ARTICOLI CASALINGHI	
97	
	TUTTO PER TUTTI GLI IMPIANTI
ARTICOLI PER IDRAULICA	

Legnami - Mobili

- Cornici - Quadri - Stampe
- Legnami - Falegnameria
- Mobili casa - ufficio













Vetro - Ceramiche

- Lampadari
- Porcellane - Terraglie
- Vetreria

ARTICOLI PER RISCALDAMENTO		
98	102	105
		
TUTTO PER TUTTI GLI IMPIANTI	VI METTIAMO IN QUADRO	L'ARTE DELLA LUCE
CORNICI - QUADRI - STAMPE		
LAMPADARI		
99	103	106
		
DAL BULLONE ALLA GRU	L'ARTE DEL LEGNO	PREZIOSI SENZA TEMPO
FERRAMENTA		
LEGNAMI - FALEGNAMERIA		
PORCELLANE - TERRAGLIE		
100	104	107
		
TUTTO PER TUTTI GLI IMPIANTI	UNA SCELTA DI STILE	IL VETRO IN TUTTE LE FORME
MATERIALE ELETTRICO		
MOBILI CASA - UFFICIO		
VETRERIA		
101		
	UNA VASTA SCELTA DI PRODOTTI PER VOI !	
PRODOTTI METALSIDERURGICI		

Festività e Ricorrenze

- S. Natale
- Capodanno
- S. Valentino
- Carnevale
- Festa della donna
- Festa del papà
- S. Pasqua
- Festa della mamma
- Vacanze

108	110	115
 <p>BUON NATALE</p> <p>S. NATALE</p>	 <p>UN GIORNO DA RICORDARE</p> <p>S. VALENTINO</p>	 <p>FESTA DELLA MAMMA - AUGURI -</p> <p>FESTA DELLA MAMMA</p>
109	111	116
 <p>FELICE ANNO NUOVO</p> <p>CAPODANNO</p>	 <p>FESTEGGIA IN ALLEGRIA IL CARNEVALE</p> <p>CARNEVALE</p>	 <p>BUONE VACANZE</p> <p>VACANZE</p>
	112	
	 <p>UN GIORNO CHE VALE UN PENSIERO</p> <p>FESTA DELLA DONNA</p>	117
	113	 <p>CHIEDETE LA CONSEGNA A CASA VOSTRA</p>
	 <p>FESTA DEL PAPA' - AUGURI -</p> <p>FESTA DEL PAPA'</p>	118
	114	 <p>VALE PUNTI 1</p>
	 <p>BUONA PASQUA</p> <p>S. PASQUA</p>	119
		 <p>HAI VINTO UN PREMIO</p>
		120
		 <p>HAI VINTO UN PREMIO</p>

Elenco frasi promozionali

FRASI	N.
AL VOSTRO SERVIZIO CON QUALITÀ E CORTESIA SPECIALI	25
ARTICOLI TECNICI	91
AVETE SCELTO CON TESTA	15
BUON APPETITO	78
BUON NATALE	59
BUONA PASQUA	65
BUONE VACANZE	67
CAMMINARE INSIEME	13
CARNE E FRESCA E GENUINA PER LA VOSTRA TAVOLA	5
CHI AMA IL VERDE AMA LA VITA	85
CHI TROVA UN AMICO TROVA UN TESORO	82
CHIEDETE LA CONSEGNA A CASA VOSTRA	70
COLTIVARE CURARE E CREARE IN ARMONIA CON LA NATURA	45
COSTRUIRE CON SICUREZZA	31
CREAZIONI NUOVE ESCLUSIVE E CURIOSI	42
DAL BULLONE ALLA GRU	53
DATE IL GIUSTO VALORE ALLE VOSTRE IMMAGINI	48
DEDICATO ALLE DONNE	16
DOLCI TORTE PASTE E FANTASIA	6
ESCLUSIVO UOMO	21
FELICE ANNO NUOVO	60
FESTA DEL PAPÀ - AUGURI -	64
FESTA DELLA MAMMA - AUGURI -	66
FESTEGGIA IN ALLEGRIA IL CARNEVALE	62
HAI VINTO UN PREMIO	69
BUONE IDEE E FANTASIA PER LA CASA	106
I FIORI TROVANO LE PAROLE MIGLIORI PER OGNI OCCASIONE	86
I FORMAGGI MIGLIORI HANNO IL NOSTRO NOME	10
I MATERIALI RAFFINATI CHE ARREDANO	32
I TESSUTI LE NOVITÀ IL CLASSICO	19
IL FASCINO GARANTITO DELLE COSE ANTICHE	28
IL FREDDO AMICO DEL FRESCO	11
IL GELATO A CINQUE STELLE	24
IL MEGLIO SULLA VOSTRA TAVOLA	72
IL MONDO DEI PICCOLI	12
IL NEGOZIO CHE CONSIGLIA E VI ASSISTE	36
IL PIACERE E IL GUSTO DELLE COSE BUONE	4
IL PREZIOSO ESCLUSIVO PER PERSONE ESCLUSIVE	27
IL TEMPO IN ESCLUSIVA PER VOI	29
IL VALORE CHE DURA NEL TEMPO	80
IL VETRO IN TUTTE LE FORME	58
IL VOSTRO PUNTO D'INCONTRO	22
INTIMO INTIMO	17
L'ARTE DEL LEGNO	54
L'ARTE DELLA LUCE	56
L'ORTO E IL FRUTTETO SOTTO CASA	3
LA BUONA TAVOLA AMA LA QUALITÀ	74
LA CAMICIA CHE VI DISTINGUE	14
LA NATURA LE SUE ERBE ED I SUOI PRODOTTI NATURALI	43
LA NATURA PER IL NOSTRO BENESSERE	101
LA SCELTA SICURA PER ARREDARE CON GUSTO	33
LA SICUREZZA DEL PESCE PIÙ FRESCO	8
LA VOSTRA MUSICA IN ARMONIA	35
LO SPAZIO DELLA BELLEZZA E DELLA CURA DEL CORPO	44
LO STILE CHE SI DISTINGUE	75
MODA QUALITÀ E CORTESIA	76
NEGOZIO AD ALTA FEDELITÀ	34
PELLE CUOI BORSE E ARTICOLI VIAGGIO GARANTITI	18

FRASI	N.
PENSIAMO AI NOSTRI PICCOLI AMICI	83
PER LA VOSTRA CASA ED I VOSTRI REGALI	104
PER UNA SCELTA DI QUALITÀ	105
PER VOI SOLO IL MEGLIO	73
PER VOI UNA VASTA SCELTA DI PRODOTTI	93
POLLI CARNI E SALUMI COME DAL VOSTRO CORTILE	9
PREZIOSI NEL TEMPO	81
PREZIOSI SENZA TEMPO	57
PROFUMO E SAPORI DELLA PASTA FATTA IN CASA	7
QUALITÀ DI PRODOTTI E SERVIZI	95
QUALITÀ E CORTESIA AL VOSTRO SERVIZIO	92
QUALITÀ SCELTA E SERVIZIO DI FIDUCIA	94
REGALA UN FIORE COGLIERAI UN SORRISO	87
REGALATI UNA PAUSA	77
SAREMO FELICI DI SERVIRVI A CASA	107
SPORT E SALUTE CAMMINANO INSIEME	20
STARE INSIEME IN ALLEGRIA E SIMPATIA	23
STRUMENTI PER IL LAVORO ED IL TEMPO LIBERO	90
TUTTA UN'ALTRA MUSICA	96
TUTTI GLI ACCESSORI E I RICAMBI PEZZO PER PEZZO	46
TUTTI GLI AROMI TUTTE LE ESSENZE SCELTI PER VOI	2
TUTTI I PRODOTTI PER TUTTE LE MARCHE	88
TUTTO CASA CON ELEGANZA E SIMPATIA	50
TUTTO IL FASCINO DELLA BELLEZZA	100
TUTTO IL MONDO IN BOTTIGLIA	1
TUTTO PER CASA UFFICIO SCUOLA	39
TUTTO PER I NOSTRI AMICI	37
TUTTO PER IL MONDO SOMMERSO	38
TUTTO PER L'UFFICIO E PER LA SCUOLA	97
TUTTO PER LA CASA E PER L'UFFICIO	103
TUTTO PER LE DUE RUOTE	47
TUTTO PER TUTTI GLI IMPIANTI	52
TUTTO PROPRIO TUTTO PER IL MONDO A COLORI	30
UN AMICO PER LA VITA	84
UN FILO CONTINUO DI PASTA E FANTASIA	26
UN GIORNO CHE VALE UN PENSIERO	63
UN GIORNO DA RICORDARE	61
UN LIBRO PER AMICO	41
UN MONDO DI FANTASIA	98
UN MONDO DI FAVOLA PER PICCOLI E... PER GRANDI	40
UN MONDO DI IDEE	99
UNA RICCA SCELTA DI PRODOTTI E MATERIALI	102
UNA SCELTA DI CLASSE	79
UNA SCELTA DI STILE	55
UNA SOLUZIONE PER OGNI ESIGENZA	89
UNA VASTA SCELTA DI PRODOTTI PER LA TUA CASA	71
UNA VASTA SCELTA DI PRODOTTI PER VOI !	49
VALE PUNTI 1	68
VI METTIAMO IN QUADRO	51

B. Messaggi di errore

Le tabelle che seguono riportano i messaggi sia in stampa sia su display operatore che indicano le condizioni d'errore.

Messaggi stampati

PER TUTTI QUESTI MESSAGGI CHIAMARE L'ASSISTENZA TECNICA
MEMORIA FISCALE IN ESAURIMENTO FINE MEMORIA FISCALE RIPRISTINI ESAURITI CHIAMATA SERVIZIO ASSISTENZA



















Messaggi sul rapporto "Z10"

MESSAGGIO	CONDIZIONI IN CUI SI VERIFICA	RIMOZIONE
ATTENZIONE OBBLIGO DI VERIFICA DELL'APPARECCHIO ENTRO mm-aa	Approssimarsi della scadenza della verifica periodica	Contattare il servizio assistenza per la verifica periodica dell'apparecchio da parte di un tecnico autorizzato.
PROSSIMO ESAURIMENTO DGFE	Il dispositivo MultiMedia card ha quasi raggiunto la sua massima capacità	
SOSTITUIRE DISPOSITIVO DGFE	Il dispositivo MultiMedia card ha raggiunta la sua massima capacità.	Chiusura dei dati correnti e sostituzione del dispositivo MultiMedia card

Messaggi sui rapporti di lettura del DGFE e nei trend della memoria fiscale











MESSAGGIO	CONDIZIONI IN CUI SI VERIFICA	RIMOZIONE
VERIFICA NEGATIVA (IMPRONTA)	Sono stati riscontrati malfunzionamenti: - nel controllo di congruenza tra i dati registrati sulla eprom fiscale e il dispositivo giornale di fondo elettronico - nel controllo dei dati registrati sul giornale di fondo elettronico Le parentesi identificano una operazione di lettura di un dispositivo registrato su altri misuratori fiscali.	Si consiglia di contattare il servizio tecnico di assistenza.
ERR. BRUCIATURA	Appare quando si verifica un errore bruciatura record su memoria fiscale	Chiamare assistenza
ERRORE EPROM FISCALE	Appare in caso di malfunzionamento eprom fiscale	Chiamare assistenza
ERRORE STAMPANTE	Appare in caso di malfunzionamento stampate	Chiamare assistenza

Errori rimovibili attraverso intervento operatore





MESSAGGIO	CONDIZIONI IN CUI SI VERIFICA	RIMOZIONE
SUPERO LIMITE	Appare quando si supera la capacità di caratteri ammessi, ad esempio descrittori in assetto SET.	Premere 
SUPERO CAPACITÀ'	Appare quando un'operazione aritmetica ha generato un overflow su un totalizzatore di macchina.	Premere 
SEQUENZA ERRATA	Appare quando la sequenza di tasti non è contemplata nello stato macchina corrente.	Premere 
SCONTRINO APERTO	Appare in condizione di scontrino aperto, per cui non viene permessa l'operazione richiesta fino a che questo non viene chiuso.	Premere 
NON GESTITO	Appare in condizione di codice non gestito.	Premere 
QUANTITÀ' 0	Appare quando è necessario l'input della quantità e l'utente prosegue l'operazione senza inserirla, per esempio su operazione con tasto X.	Premere 
SUPERIORE HALO	Appare quando il prezzo di vendita dell'articolo è maggiore del prezzo (halo) programmato.	Premere 
INFERIORE LALO	Appare quando il prezzo di vendita dell'articolo è minore del prezzo (LALO) programmato.	Premere 
SUP. QUANTITÀ'	Appare quando si verifica overflow su totalizzatore quantità in seguito ad operazioni aritmetiche.	Premere 
NON CONSENTITO	Appare quando un'operazione non è consentita.	Premere 
IMPOSTA PREZZO	Appare quando il prezzo del reparto digitato non è programmato.	Premere 
NON PRESENTE oppure NESSUN LOGO	Appare in condizione di operazione/operatore richiesto non presente. Ad esempio segnalazione su selezione numero logo se non presente in macchina.	Premere 
IVA ASSENTE	Appare in condizione di link IVA non presente.	Premere 
IMPORTO ERRATO	Appare quando l'importo digitato è errato.	Premere 
CORRISP. XX NEG.	Appare in condizione di corrispettivo venduto sull'aliquota IVA xx negativa. Può comparire durante il pagamento o lo sconto/maggiorazione su subtotale.	Premere 
CORRISP. 0	Appare quando le aliquote IVA non sono positive o il totale scontrino è negativo.	Premere 
SUPERO PREZZO	Appare quando l'importo dello sconto introdotto è maggiore del prezzo dell'articolo venduto.	Premere 
CAMBIO ASSETTO	Appare quando non è possibile entrare nell'assetto selezionato.	Premere il tasto 
TORNA IN REG	Appare quando, con scontrino di vendita aperto, si cambia assetto operativo del misuratore fiscale.	Premere il tasto 

MESSAGGIO	CONDIZIONI IN CUI SI VERIFICA	RIMOZIONE
COPERCHIO APERTO	Appare quando il coperchio della stampante è aperto.	Chiudere il coperchio
FINE CARTA	Appare e cliente in condizione di FINE CARTA SCONTRINO (bloccante).	Sostituire rotolo carta scontrino
FAI RAPP. FISCALE	Appare quando è necessario eseguire il rapporto di chiusura fiscale (Z10) per poter eseguire l'operazione richiesta dall'utente.	Premere C
DESCR. TOTALE	Appare quando si verifica un'anomalia su descrittore stringa totale.	Premere C
DIFF. DATE > 2 GG	Appare quando la data impostata e quella che l'utente sta impostando differiscono di 2 giorni.	Premere C
VALORE ERRATO	Appare in caso di inserimento di un valore non valido, perché, per esempio, al di fuori del range di valori consentiti.	Premere C
CODICE ERRATO	Appare in caso di segnalazione di codice fiscale errato a seguito del controllo validità che si effettua dopo inserimento utente.	Premere C
ABILITA LOGO	Appare in caso di richiesta di abilitazione della prestazione di stampa logo se non ancora abilitata in fase di selezione del numero di logo desiderato.	Premere C
FINE MEM. FISCALE	Appare quando sulla memoria fiscale risulta esaurita l'area destinata alla memorizzazione.	Chiamare l'assistenza
LIMITE STAC.	Appare quando è esaurito il numero di chiamate per supporto tecnico a disposizione.	Chiamare l'assistenza
NO PERIF.	Appare quando i dispositivi periferici non sono gestiti correttamente.	Chiamare l'assistenza
ERR. BRUCIATURA	Appare quando si verifica un errore bruciatura record su memoria fiscale.	Chiamare l'assistenza
CHIAMATA ASSISTENZA	Appare quando è necessario un intervento tecnico.	Chiamare l'assistenza
RAM AZZERATA	Appare quando viene persa la programmazione.	Chiamare l'assistenza
EPROM FISCALE	Appare in caso di malfunzionamento EPROM fiscale.	Chiamare l'assistenza
STAMPANTE	Appare in caso di malfunzionamento stampante.	Chiamare l'assistenza

Errori relativi al DGFE rimovibili attraverso intervento operatore

MESSAGGIO	CONDIZIONI IN CUI SI VERIFICA	RIMOZIONE
DGFE NON INIZIALIZZ.	Appare quando il giornale di fondo elettronico non è inizializzato.	Premere 
INIZIALIZZAZIONE CONFERMA INIZ.	Appare come richiesta di conferma del comando di inizializzazione.	Premere il tasto  per confermare;  per annullare il comando.
INIZIALIZZAZIONE CONF. P.IVA CF	Visualizzato su display operatore su richiesta di inizializzazione di una nuova MMC.	Premere il tasto  per confermare;  per introdurre il nuovo parametro.
DGFE INIZ. TERMINATA	Appare al termine della inizializzazione della MultiMedia Card.	Premere 
DGFE INIZ. TERMINATA	Appare al termine della inizializzazione della MultiMedia Card.	Premere 
	Appare in condizioni di spazio esaurito per registrazioni sul giornale elettronico.	Premere 
	Appare quando un'operazione non è possibile durante la fase di INIZIALIZZAZIONE del DGFE o in caso DGFE non utilizzabile o non proprio.	Premere 
DGFE NON USABILE	Visualizzato su display cliente quando il giornale elettronico non è utilizzabile a causa di un errore durante l'inizializzazione.	Premere 

C. Risoluzione anomalie

PROBLEMA	POSSIBILE CAUSA	AZIONE CORRETTIVA
<p>La macchina non si accende.</p> <p>La macchina non esegue le funzioni richieste.</p>	<p>Temporanee mancanze di corrente durante l'esecuzione di una operazione sulla macchina.</p> <p>Sconnessione e riconnessione del cavo di alimentazione troppo rapida.</p>	<p>Scollegare il cavo dalla presa elettrica, attendere 10 secondi circa, reinserire il cavo nella presa elettrica e premere il tasto .</p> <p>Se tale azione non ha esito positivo contattare l'Assistenza Tecnica.</p>
<p>Interruzione del collegamento con macchina collegata a computer.</p>	<p>Apertura / chiusura del coperchio carta durante l'esecuzione di una operazione sulla macchina.</p> <p>Ricezione da computer di sequenze o comandi non corrette.</p>	<p>Verificare la chiusura del coperchio carta. Verificare la correttezza dei comandi SW (solo in collegamento). Cambiare assetto della macchina e riportarsi in assetto COM.</p>
<p>Il display operatore visualizza messaggi di errore relativi al DGFE.</p>	<p>La MultiMedia card è danneggiata.</p>	<p>Scollegare il cavo dalla presa elettrica, attendere 10 secondi circa, reinserire il cavo nella presa elettrica e premere il tasto .</p> <p>Se tale azione non ha esito positivo contattare l'Assistenza Tecnica.</p>
<p>La macchina si riaccende dopo lo spegnimento dal tasto .</p>	<p>Il tasto  è stato premuto per troppo tempo.</p>	<p>Rilasciare il tasto quando sul display operatore viene visualizzato il messaggio "spegnimento in corso".</p>
<p>Condizione di "fine carta". Non è possibile spegnere la macchina con il tasto .</p>	<p>Comportamento corretto.</p>	<p>Inserire un nuovo rotolo carta e terminare l'operazione.</p>

D. Caratteristiche tecniche

Caratteristiche del prodotto

Carrozzeria

Basamento e copertura in resina.

Vincolo con vite metallica e sigillo fiscale in lega tenera.

Tastiera personalizzabile custom integrata , avente 5 colonne e 6 righe.

- Interfacce disponibili: 1 Ethernet RJ45, 1 seriale RS232 RJ45, 1 cassetto RJ12 con offset latch, USB Host type A e micro-B USB, Power jack
- Segnalatore acustico di errore
- Display grafico (DOT MATRIX 144x32) con possibilità di visualizzazione di 16 caratteri su due righe, di tipo Backlight bianco con carattere nero
- USD interna
- Stampante:
 - Definizione 203 dpi , 0,125mm H x 0,125mm V
 - Velocità max 100mm/sec PSU 50mm/sec Batteria
 - Campo di stampa 48mm
 - Larghezza rotolo 58mm (57,5 toll. 5%)
 - Diametro rotolo max 50mm
 - Font 2 , Olivetti normali e doppia altezza , grassetto, maiuscolo e minuscolo
 - No clamshell
 - Taglierina manuale
 - No quasi fine carta
 - No sportello DGFE

Caratteristiche elettriche

- **Dati di alimentazione**
 - Alimentazione: 12V - 3,33 A (40W)
 - Funzionamento: stanziale 0 .. 40 , ambulante -10 .. 45

Caratteristiche ambientali

Funzionamento:	Temperatura da 0 °C a 40 °C (stanziale) da -10°C a 45°C (ambulante)
	Umidità da 20% a 85%
Immagazzinamento:	Temperatura da -15 °C a 40 °C Umidità da 5% a 90%
Trasporto:	Temperatura da -15 °C a 55 °C Umidità da 5% a 90%

Dimensioni e peso

- Altezza: 94 mm
- Larghezza: 114 mm
- Profondità: 231 mm
- Peso: 0,51 Kg.

Capacità della batteria opzionale

- Autonomia equivalente alla emissione di circa 2000 scontrini (scontrino standard di 15 linee e 15 crt/linea)
- Tempo medio di ricarica in stand-by 3h
- Tempo di ricarica in caso di spegnimento prolungato 3h

DIRETTIVA 2012/19/EU SUL TRATTAMENTO, RACCOLTA, RICICLAGGIO E SMALTIMENTO DI APPARECCHIATURE ELETTRICHE ED ELETTRONICHE E LORO COMPONENTI

1. PER I PAESI DELL'UNIONE EUROPEA (UE)

È vietato smaltire qualsiasi apparecchiatura elettrica ed elettronica come rifiuto solido urbano: è obbligatorio effettuare una sua raccolta separata. L'abbandono di tali apparecchiature in luoghi non specificatamente predisposti ed autorizzati, può avere effetti pericolosi sull'ambiente e sulla salute. I trasgressori sono soggetti alle sanzioni ed ai provvedimenti a norma di Legge.

PER SMALTIRE CORRETTAMENTE LE NOSTRE APPARECCHIATURE POTETE:

- Rivolgetevi alle Autorità Locali che vi forniranno indicazioni e informazioni pratiche sulla corretta gestione dei rifiuti, ad esempio: luogo e orario delle stazioni di conferimento, ecc.
- All'acquisto di una nostra nuova apparecchiatura, riconsegnare al nostro Rivenditore un'apparecchiatura usata, analoga a quella acquistata.

Il simbolo del contenitore barrato, riportato sull'apparecchiatura, significa che:



- L'apparecchiatura, quando sarà giunta a fine vita, deve essere portata in centri di raccolta attrezzati e deve essere trattata separatamente dai rifiuti urbani;
- Olivetti garantisce l'attivazione delle procedure in materia di trattamento, raccolta, riciclaggio e smaltimento della apparecchiatura in conformità alla Direttiva 2012/19/EU (e succ.mod.).

2. PER GLI ALTRI PAESI (NON UE)

Il trattamento, la raccolta, il riciclaggio e lo smaltimento di apparecchiature elettriche ed elettroniche dovrà essere effettuato in conformità alle Leggi in vigore in ciascun Paese.

DIRETTIVA 2006/66/CE RELATIVA A PILE E ACCUMULATORI E AI RIFIUTI DI PILE E ACCUMULATORI

INFORMAZIONI

Applicabili nei paesi dell'Unione Europea e in altri paesi con sistemi di raccolta differenziata

Il simbolo riportato sulle batterie, o sulla confezione, o sulla documentazione, significa che le batterie in dotazione al prodotto non devono essere smaltite come rifiuto solido urbano, ma è obbligatorio effettuare una raccolta separata. Portare la batteria esausta nei centri di raccolta autorizzati per il riciclo.

Lo smaltimento non corretto può avere effetti pericolosi sull'ambiente e sulla salute.

Quando presenti, i simboli chimici Hg (mercurio), Cd (cadmio), Pb (piombo) indicano che la batteria contiene la sostanza in quantità superiori a quanto definito nella direttiva.



Olivetti S.p.A.
Via Jervis, 77 10015 IVREA (TO) Italy
www.olivetti.com

Copyright © 2018 Olivetti
Tutti i diritti riservati

Il produttore si riserva il diritto di apportare modifiche al prodotto descritto in questo manuale
in qualsiasi momento e senza alcun preavviso

Nessuna parte di questo documento può essere riprodotto o trasmesso
in qualsiasi forma o strumento, elettronico o meccanico, comprese fotocopiatura, registrazione o altri, senza la
preventiva autorizzazione scritta dell'editore